

## FM/MW/LW digitális médialejátszó

Használati útmutató

HU

**A kijelző bemutató (DEMO) módjának kikapcsolása: 19. oldal**  
Csatlakoztatási és beszerelési tudnivalók: 31. oldal



\* 4 6 9 7 4 1 8 3 1 \* (1)

A készüléket biztonsági okokból a jármű műszerfalába kell szerelni, mivel hátlapja a használat során felforrósodik.  
A részleteket lásd: "Csatlakoztatás és beszerelés" (31. oldal).

Gyártási hely: Thaiföld

Az áramellátási követelmények a készülékház alján elhelyezett adattáblán vannak feltüntetve.



A Sony Corporation kijelenti, hogy a berendezés megfelel a 2014/53/EU irányelvnek.

Az európai uniós megfelelőségi nyilatkozat teljes szövege a következő internetcímen található:  
<http://www.compliance.sony.de/>

Ez a berendezés az európai uniós megfelelőségi nyilatkozatban feltüntetett szoftver jóváhagyott verziójával/verzióival használható.

A berendezésbe betöltött szoftver igazoltan megfelel a 2014/53/EU irányelv alapvető követelményeinek.

Szoftververzió: 1.

A szoftververziót az általános beállítások menüjének firmware-telepítési pontjában ellenőrizheti.

### **Megjegyzés a vásárlók számára: a következő információk csak az európai uniós irányelveket alkalmazó országokban értékesített berendezésekre érvényesek.**

Gyártó: Sony Corporation, 1-7-1 Konan Minato-ku Tokyo, 108-0075 Japán

EU termék megfelelőség ügyében: Sony Belgium, bijkantoor van Sony Europe Limited, Da Vincilaan 7-D1, 1935 Zaventem, Belgium



### **Elhasznált elemek, valamint és elektromos és elektronikus berendezések hulladékként való eltávolítása (az Európai Unióra és egyéb, szelektív hulladékgyűjtési rendszerrel rendelkező európai országokra érvényes)**

Ez a jelölés a terméken, az elemen vagy annak csomagolásán arra figyelmeztet, hogy a terméket és az elemet ne kezelje háztartási hulladékként. Egyes elemeken ez a jelzés vegyjellel együtt szerepel. A higany (Hg) vagy ólom (Pb) vegyjele akkor van feltüntetve, ha az elem/akkumulátor több mint 0,0005% higanyt vagy több mint 0,004% ólomot tartalmaz. A feleslegessé vált termékek és elemek helyes kezelésével segít megelőzni a környezet és az emberi egészség helytelen hulladékkezelésből eredő károsodását. Az anyagok újrahasznosítása elősegíti a természeti erőforrások megőrzését. Olyan termékek esetén, ahol biztonsági, hatékonysági és adatkezelési okok miatt állandó kapcsolat szükséges a beépített elemekkel, az elemek eltávolításához szakember szükséges. Az elemek, valamint az elektromos és elektronikus berendezések szakszerű hulladékkezelése érdekében a készülékek hasznos élettartamának végén adja le azokat a megfelelő hulladékgyűjtő vagy újrahasznosító telepen. Egyéb elemek esetén olvassa el az elemek biztonságos kicserélésére vonatkozó részt. Az elemeket adja le a megfelelő gyűjtőhelyen újrahasznosítás céljából. A termék és az elemek selejtezéséről és újrahasznosításáról a lakóhelye szerinti illetékes intézménytől, a helyi hulladékgyűjtő szolgáltatótól, illetve a terméket árusító üzlettelől kaphat tájékoztatást.

### **Figyelmeztetés ACC állás nélküli gyűjtőkapcsolóval rendelkező járművekhez**

Fontos, hogy be legyen kapcsolva az AUTO OFF funkció (19. oldal). Ekkor a készülék a kikapcsolása után az e funkcióban beállított idő elteltével automatikusan teljesen kikapcsolt állapotba lép, hogy ne merítse az akkumulátort. Ha nem kapcsolja be az AUTO OFF funkciót, akkor a gyújtás lekapcsolása után mindig be kell nyomni és nyomva kell tartani az OFF gombot, amíg a kijelző ki nem kapcsol.

## Nyilatkozat a harmadik felek által kínált szolgáltatásokról

A harmadik felek által kínált szolgáltatásokat előzetes bejelentés nélkül módosíthatják, felfüggeszthetik, illetve megszüntethetik. A Sony nem vállal felelősséget az ilyen szituációkért.

### Fontos tudnivaló

#### Figyelem!

A SONY SEMMILYEN ESETBEN SEM TEHETŐ FELELŐSSÉ A TERMÉK – A TERMÉKET ALKOTÓ HARDVEREK ÉS SZOFTVEREK – HASZNÁLATÁBÓL EREDŐ VÉLETLEN, KÖZVETETT, KÖVETKEZMÉNYES VAGY MÁSFÉLE KÁRÉRT, ÍGY – TÖBBEK KÖZÖTT – NYERESÉG VAGY BEVÉTEL ELMARADÁSÁÉRT, ADATVESZTÉSÉRT, A TERMÉK VAGY BÁRMELY HOZZÁ KAPCSOLÓDÓ BERENDEZÉS HASZNÁLATI JOGÁNAK ELVESZTÉSÉÉRT, ÜZEMSZÜNETÉRT, ILLETVE A VÁSÁRLÓ IDŐVESZTESÉÉÉRT.

Kedves Vásárlónk! Tájékoztatjuk, hogy a termékben rádióadó is található.

Az UNECE 10-es számú rendelete értelmében a gépjárműgyártók saját feltételeket támaszthatnak a rádióadók gépjárművekbe szerelésével szemben. Kérjük, hogy a termék beszerelése előtt tájékozódjon erről a jármű üzemeltetési kézikönyvében, a jármű gyártójánál vagy értékesítőjénél.

#### Segélyhívások

Ez az autós BLUETOOTH-kihangosító és a hozzá csatlakozó elektronikus készülék rádiójelekkel, mobilhálózati jelekkel és vezetékes hálózati jelekkel, továbbá a felhasználó által befolyásolt módon üzemel, amelyek együttesen nem tudják garantálni, hogy minden körülmények között lehetőség van a kommunikációra.

Ebből kifolyólag nem szabad kizárólag egyetlen elektronikus készülékre hagyatkozni a legszükségesebb kommunikáció – például segélyhívások – céljára.

## BLUETOOTH-kommunikáció

- A BLUETOOTH-készülékek által kibocsátott mikrohullámok zavarhatják az elektronikus egészségügyi és gyógyászati készülékek működését. A balesetek és problémák megelőzése érdekében az alábbi helyeken és szituációkban minden BLUETOOTH-eszközt ki kell kapcsolni:
  - kórházban, vonaton, repülőgépen, benzinkútnál, és minden olyan egyéb helyen, ahol gyúlékony gázok lehetnek jelen; illetve
  - automatikus ajtók és tűzjelzők közelében.
- A készülék a BLUETOOTH szabványban rögzített biztonsági előírásoknak megfelelően biztosít biztonságos BLUETOOTH-kapcsolatot, ez a szintű biztonság azonban nem biztos, hogy minden esetben elégséges. A BLUETOOTH vezeték nélküli technológián keresztül végzett kommunikáció során mindig legyen körültekintő.
- A gyártó nem vállal felelősséget a BLUETOOTH-kommunikáció során kiszivárgó információkból eredő károkat.

Ha a készülékkel kapcsolatban felmerült kérdésére nem talál választ ebben az útmutatóban, a legközelebbi Sony-márkaképviselettel készségi áll rendelkezésére.

---

## Tartalomjegyzék

A készülék részei és kezelőszervei .....	5
--	---

---

### Első lépések

Az előlap levétele .....	6
A készülék alaphelyzetbe állítása .....	7
Az óra beállítása .....	7
Az akkumulátor feszültségének ellenőrzése .....	7
BLUETOOTH-eszközök előkészítése .....	7
USB-eszköz csatlakoztatása .....	10
Más hordozható audioeszköz csatlakoztatása .....	10

---

### Rádióhallgatás

Rádióhallgatás .....	11
Az RDS rendszer használata .....	11

---

### Lejátszás

Lejátszás USB-eszközzől .....	13
Lejátszás BLUETOOTH-eszközzől .....	13
Zenészművek keresése és lejátszása .....	14

---

### Telefonálás kihangosítón keresztül (csak BLUETOOTH-kapcsolat esetén)

Hívásfogadás .....	15
Hívás kezdeményezése .....	15
Telefonálás közben elérhető funkciók .....	16

---

### Hasznos funkciók

Sony   Music Center alkalmazás iPhone-hoz és androidos okostelefonokhoz .....	17
Hangfelismerés használata (csak androidos okostelefonok esetén) .....	18
A Siri Eyes Free használata .....	18

---

### Beállítások

Kilépés a DEMO módból .....	19
Beállítások megadása .....	19
Általános beállítások (GENERAL) .....	19
Hangbeállítások (SOUND) .....	20
Kijelzőbeállítások (DISPLAY) .....	21
BLUETOOTH-beállítások (BLUETOOTH) .....	21
Sony   Music Center alkalmazás beállítása (SONY APP) .....	22

---

### További információk

A firmware frissítése .....	22
Övintézkedések .....	22
Karbantartás .....	23
Specifikációk .....	23
Hibaelhárítás .....	25
Üzenetek .....	29

---

### Csatlakoztatás és beszerelés

Figyelmeztetések .....	31
Szerelési alkatrészek .....	31
Csatlakoztatás .....	32
Elhelyezés .....	34

# A készülék részei és kezelőszervei

## Főegység

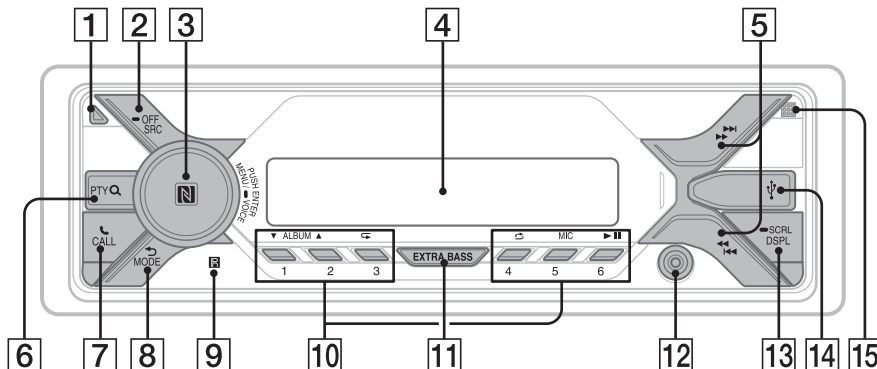

### 1 Előlap kioldógombja

### 2 SRC (forrás)

A készülék bekapcsolása.  
Váltás a jelforrások között.

#### ➔ OFF

1 másodpercnyi nyomva tartás után leáll a jelforrás jeleinek fogadása, és megjelenik az óra. 2 másodpercnyi nyomva tartás után kikapcsol a készülék és a kijelző is.

### 3 Vezérlőtárcsa

A tárcsa forgatásával szabályozható a hangerő.

#### PUSH ENTER

Belépés a kijelölt menüpontba.  
Nyomja meg a SRC gombot, majd forgassa el és nyomja meg a forrás kiválasztásához (2 másodperces időkorlát).

#### MENU

A beállítási menü megnyitása.

#### ➔ VOICE (16., 18. oldal)

Ha 2 másodpercnél tovább nyomva tartja, akkor bekapcsolja a hangos tárcsázást, a hangfelismerést (csak Android™-okostelefonok esetén) vagy a Sirí funkciót (csak iPhone-ok esetén).

### N szimbólum

BLUETOOTH-kapcsolat létrehozása androidos okostelefon hozzáérintésével.

### 4 Kijelzőablak

#### ⏮/⏭ (SEEK -/+)

Rádióállomások automatikus behangolása.  
A gomb nyomva tartásával kezdeményezhető a kézi hangolás.

#### ⏮/⏭ (előző/következő)

#### ⏮/⏭ (visszatekerés/előretekerés)

### 6 PTY (program típusa)

A műsortípus kiválasztása az RDS-adatok alapján.

#### Q (tallózás) (14. oldal)

Belépés a tallózó funkcióba lejátszás közben.  
(Nem használható [BT AUDIO] választása esetén, illetve amikor egy USB-eszköz Android módban van, illetve ha iPod van csatlakoztatva.)

### 7 CALL

Belépés a telefonhívási menübe. Hívás fogadása/befejezése.  
Nyomja meg, majd legalább 2 másodpercig tartsa lenyomva a BLUETOOTH-jel váltásához.

### 8 ↶ (vissza)

Visszatérés az előző ablakba.

#### MODE (11. oldal)

## 9 A távvezérlő jeleinek érzékelője

## 10 Számgombok (1–6)

Váltás a beprogramozott rádióállomásokra. Az állomások a megfelelő programhely gombjának nyomva tartásával gyorsan átugorhatók be.

### ALBUM ▼/▲

Album átugrása zenelejátszó esetén. A gomb nyomva tartásával gyorsan átugorható több album is.

(Nem használható, amikor egy USB-eszköz Android módban, illetve egy iPod csatlakoztatva van.)

### ↺ (ismétlés)

(Nem használható, amikor egy USB-eszköz Android módban csatlakoztatva van.)

### ↻ (véletlen sorrend)

(Nem használható, amikor egy USB-eszköz Android módban csatlakoztatva van.)

## MIC (16. oldal)

### ▶|| (lejátszás/szünet)

## 11 EXTRA BASS

A basszushangok erősítése a hangerővel szinkronban. Az EXTRA BASS beállítás módosításához nyomja meg a következő gombokat: [1], [2], [OFF].

## 12 AUX bemeneti aljzat

## 13 DSPL (kijelző)

Megnyomásával változtatható a kijelzőn megjelenített információk köre.

### — SCRL (görgetés)

Nyomva tartásával görgethető a kijelzőn megjelenített szöveg.

## 14 USB-port

## 15 Mikrofon (a belső panelen)

A kihangosítási funkció megfelelő jelszintjéhez fontos, hogy se ragasztószalaggal, se más módon ne fedje le a mikrofont.

## Első lépések

## Az előlap levétele

Lopás megelőzése érdekében az egység előlapja levehető.

- 1 Az OFF ① gombot nyomva tartva kapcsolja ki a készüléket, majd nyomja meg az előlapi panel ② kioldógombját, és saját maga felé húzva vegye le az előlapot.

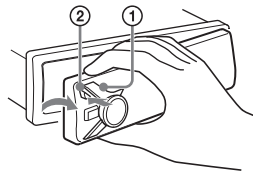

## Figyelmeztető hangjelzés

Ha a gyújtáskapcsoló OFF állásba fordításakor nincs levéve az előlap, pár másodperces figyelmeztető hangjelzés hallható. A hangjelzés csak akkor szólal meg, ha a beépített erősítőt használja.

## Gyári számok

Ellenőrizze, hogy az egység alján és az előlap hátoldalán feltüntetett gyári számok azonosak-e. Eltérő gyári számok esetén a BLUETOOTH-eszközök párosítása, valamint az NFC-technológiás csatlakozás és leválasztás is sikertelen lesz.

## Az előlap felhelyezése

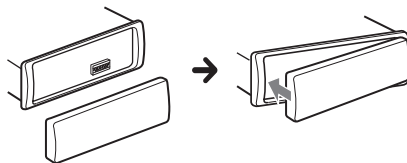

---

## A készülék alaphelyzetbe állítása

A készülék első bekapcsolása előtt, a jármű akkumulátorának cseréje után, illetve a csatlakozások cseréjét követően alaphelyzetbe kell állítani a készüléket.

- 1 **Tartsa nyomva a DSPL és a ↶ (vissza)/MODE gombot legalább 2 másodpercig.**

### Megjegyzés

A készülék alaphelyzetbe állítása törli az óra beállításait, valamint a tárolt tartalmak és információk egy részét.

## A terület/régió beállítása

A készülék alaphelyzetbe állítását követően megjelenik a terület/régió beállítása.

- 1 **Nyomja meg az ENTER gombot, miközben a [SET AREA] felirat látható.**  
Megjelenik a jelenleg beállított terület/régió.
- 2 **Forgassa a vezérlőtárcsát a [EUROPE] vagy [RUSSIA] beállításhoz, és nyomja meg.**
- 3 **A vezérlőtárcsát forgatva válassza a [YES] vagy [NO] beállítást, majd nyomja meg a tárcsát.**  
Ha a beállítási terület/régió megváltozik, a készülék alaphelyzetbe áll, majd az óra látható.

Ez a beállítás az általános beállítások menüjében konfigurálható (19. oldal).

---

## Az óra beállítása

- 1 **Nyomja meg a MENU gombot, a vezérlőtárcsát forgatva válassza a [GENERAL] beállítást, majd nyomja meg a tárcsát.**
- 2 **Forgassa a vezérlőtárcsát a [CLOCK-ADJ] beállításhoz, és nyomja meg a tárcsát.**  
Ekkor villogni kezd az órák száma.
- 3 **Forgassa a vezérlőtárcsát a pontos időnek megfelelő óra- és percértékre.**  
A digitális kijelzés léptetéséhez nyomja meg a ◀◀/▶▶ (SEEK -/+ ) gombot.
- 4 **A perc értékének beállítása után nyomja meg a MENU gombot.**  
Ezzel befejeződött a beállítás, és elindul az óra.

### Az óra megjelenítése

Nyomja meg a DSPL gombot.

---

## Az akkumulátor feszültségének ellenőrzése

Ellenőrizheti az akkumulátor aktuális feszültségét. (Nem érhető el, ha a jelforrás ki van kapcsolva, és a kijelzőn az óra látható.)

- 1 **Nyomja meg többször a DSPL gombot, amíg az akkumulátorfeszültség képernyője meg nem jelenik.**

---

## BLUETOOTH-eszközök előkészítése

Okostelefonok, mobiltelefonok és zenelejátszó csatlakoztatásával az eszköz típusától függően zenét is hallgathat, illetve kihangosítón keresztül is telefonálhat. (Az ilyen készülékekre – ellenkező értelmű utalás hiányában – együttesen BLUETOOTH-eszközökként hivatkozunk.) A csatlakozási mód részletes ismertetése az érintett készülék kezelési útmutatójában található. A készülékek csatlakoztatása előtt csökkentse le az egység hangerejét, mert váratlanul hangos lehet.

## Okostelefon csatlakoztatása egyérintéses csatlakoztatással (NFC)

Ha egy NFC\*-kompatibilis okostelefonnal megérinti az egység vezérlőtárcsáját, akkor az egység és az okostelefon között automatikusan megtörténik a párosítás és a csatlakozás.

\* Az NFC (Near Field Communication) technológia lehetővé teszi a különböző eszközök, például mobiltelefonok és chipes címkék (IC-címkék) közötti, kis hatótávolságú, vezeték nélküli kommunikációt. Az NFC-funkció leegyszerűsíti az adatátvitelt, mivel csak egymáshoz kell érinteni a csatlakoztatni kívánt készülékeket az N szimbólumnak vagy a megjelölt egyéb helyeken.

A 4.0-s vagy korábbi Android-rendszereket futtató okostelefonokra külön le kell tölteni a Google Play™ áruházban elérhető NFC Easy Connect alkalmazást. Előfordulhat, hogy az alkalmazás egyes országokban és térségekben nem tölthető le.

### 1 Aktiválja az okostelefon NFC-funkcióját.

Ennek módjáról az okostelefonhoz kapott használati útmutatóban tájékozódhat.

### 2 Érintse az okostelefont a rajta lévő N szimbólumnál az egység N szimbólumához.

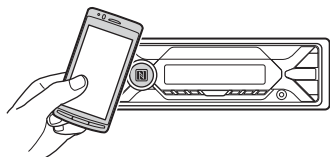

Sikeres csatlakozás esetén világitani kezd a készülék kijelzőjén a  ikon.

### Lecsatlakozás NFC segítségével

Érintse ismét az okostelefont az N szimbólumnál az egység N szimbólumához.

#### Megjegyzések

- Csatlakoztatás közben úgy tartsa az okostelefont, hogy nehegy megkarcolja valamelyik készüléket.
- Az egyérintéses csatlakozás nem lehetséges, ha az egység már csatlakoztatva van egy másik NFC-kompatibilis eszközhöz. Ilyen esetben előbb bontsa a csatlakoztatott eszköz kapcsolatát, és utána újból csatlakoztassa az okostelefont.

## BLUETOOTH-eszköz párosítása és csatlakoztatása

A BLUETOOTH-eszközök első csatlakoztatása előtt kölcsönös regisztrációra („párosításra”) van szükség a készülékek között. A párosítást követően a készülék és a másik eszköz fel fogja ismerni egymást. Ez az egység két BLUETOOTH-eszközt (két mobiltelefont vagy egy mobiltelefont és egy audioeszközt) tud összekötni.



- 1 Helyezze a BLUETOOTH-eszközt az egység 1 méteres körzetén belülre.
- 2 Nyomja meg a MENU gombot, a vezérlőtárcsát forgatva válassza a [BLUETOOTH] beállítást, majd nyomja meg a tárcsát.
- 3 A vezérlőtárcsát forgatva válassza a [SET PAIRING] beállítást, majd nyomja meg a tárcsát.
- 4 A vezérlőtárcsa forgatásával válassza ki a [SET DEVICE 1]\* vagy a [SET DEVICE 2]\* lehetőséget, majd nyomja meg a tárcsát. A párosítási módot a  ikon villogása jelzi.  
\* A [SET DEVICE 1] vagy [SET DEVICE 2] a párosítás után a párosított eszköz nevére fog változni.
- 5 Kezdeményezzen párosítási műveletet a BLUETOOTH-eszközzön, hogy észlelhesse az egyseget.



## 6 A BLUETOOTH-eszköz kijelzőjén válassza a [DSX-XXXX] (a megvásárolt modell neve) nevű eszközt.

Ha nem jelenik meg a készülék, ismételje meg az eljárást a 2. lépéstől.

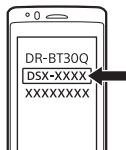

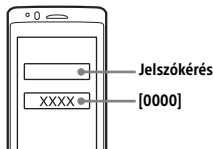

## 7 Ha a BLUETOOTH-eszköz jelszót\* kér, írja be a [0000] értéket.

\* A jelszót egyes eszközök kulcsnak, kódnak, PIN-kódnak, passcode-nak, PIN-nek vagy passwordnek is nevezhetik.



Sikeres párosítás esetén a  ikon villogásról folyamatos világításra vált.

## 8 A BLUETOOTH-kapcsolat létrehozásához válassza ki az egységet a BLUETOOTH-készüléken.

Sikeres csatlakozás esetén világítani kezd a  vagy a  ikon.

### Megjegyzés

Ha folyamatban van a csatlakozás egy BLUETOOTH-készülékhez, más eszközök nem észlelik az egységet. Az észlelés engedélyezéséhez lépjen be a párosítási üzemmódba, és utána kezdeményezze az egység keresését a másik készüléken.

### Lejátszás indítása

A részleteket lásd: "Lejátszás BLUETOOTH-eszközzel" (13. oldal).



### A párosított eszköz lecsatlakoztatása

Ha az egység és a BLUETOOTH-eszköz párosítása után szeretné leválasztani az eszközt, hajtsa végre a 2-4. lépést.



## Csatlakozás párosított BLUETOOTH-készülékhez

A párosított eszközt használat előtt csatlakoztatni kell a készülékhez. Egyes párosított eszközök automatikusan csatlakoznak.



- 1 Nyomja meg a MENU gombot, a vezérlőtárcsát forgatva válassza a [BLUETOOTH] beállítást, majd nyomja meg a tárcsát.
- 2 A vezérlőtárcsát forgatva válassza a [SET BT SIGNL] beállítást, majd nyomja meg a tárcsát.  
Ellenőrizze, hogy világít-e a  ikon.
- 3 Kapcsolja be a BLUETOOTH funkciót a BLUETOOTH-készüléken.
- 4 A BLUETOOTH-készüléken kezdeményezze a csatlakozást az egységhez.  
Sikeres csatlakozás esetén világítani kezd a  vagy a  ikon.

A kijelző ikonjai:

	Az ikon akkor világít, ha a HFP (kihangosító) profil engedélyezésével lehetővé vált a kihangosítási funkció használata.
	A2DP protokollt támogató zenelejátszó készülék elérhetőségének jelzése.

### Csatlakozás a legutóbb csatlakoztatott eszközhöz a készülékről

Kapcsolja be a BLUETOOTH funkciót a BLUETOOTH-készüléken.

A hangeszköz csatlakoztatásához az SRC gomb megnyomásával válassza a [BT AUDIO] lehetőséget, majd nyomja meg a  (Lejátszás/szünet) gombot.

A mobiltelefonhoz való csatlakozáshoz nyomja meg a CALL gombot.

### Megjegyzés

BLUETOOTH-on keresztüli zenelejátszás közben a készülék nem tud mobiltelefonos csatlakozást kezdeményezni. Ilyenkor a mobiltelefonról kell kezdeményezni a csatlakozást.

### Tipp

Bekapcsolt BLUETOOTH-jellel: a gyújtás bekapcsolásakor az egység automatikusan csatlakozik a legutóbb csatlakoztatott mobiltelefonhoz.

## iPhone-ok és iPodok csatlakoztatása (automatikus BLUETOOTH-párosítás)

Ha egy 5-ös vagy újabb verziójú iOS-t futtató iPhone-t vagy iPodot csatlakoztat az egység USB-portjához, automatikusan lezajlik a két készülék közötti párosítás.

Az automatikus BLUETOOTH-párosítás engedélyezéséhez [ON] állapotba kell kapcsolni a [BLUETOOTH] funkció [SET AUTOPAIR] beállítását (21. oldal).

- 1 Kapcsolja be a BLUETOOTH funkciót az iPhone-on vagy iPodon.
- 2 Csatlakoztassa az iPhone-t vagy iPodot az USB-porthoz.

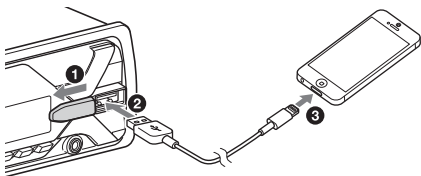

Sikeres csatlakozás esetén világítani kezd a készülék kijelzőjén a  ikon.

### Megjegyzések

- Az automatikus BLUETOOTH-párosítás nem lehetséges, ha az egység már egy másik BLUETOOTH-eszközhöz csatlakozik. Ilyen esetben előbb válassza le a másik eszközt, és utána csatlakoztassa újra az iPhone-t vagy iPodot.
- Ha nem jön létre automatikusan a BLUETOOTH-párosítás, olvassa el a következő részt: "BLUETOOTH-eszközök előkészítése" (7. oldal).

## USB-eszköz csatlakoztatása

- 1 Csökkentse a készülék hangerejét.
- 2 Csatlakoztassa a készülékhez az USB-eszközt.

Az iPodok és iPhone-ok csatlakoztatásához az iPodhoz készült USB-kábelt kell használni (nem tartozék).

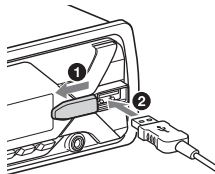

## Más hordozható audioeszköz csatlakoztatása

- 1 Kapcsolja ki a hordozható zenelejátszót.
- 2 Csökkentse a készülék hangerejét.
- 3 Csatlakoztassa a hordozható zenelejátszót a készülék AUX feliratú, sztereó mini jack típusú aljzatához egy megfelelő kábellel (a kábel nem tartozék).\*

\* Fontos, hogy egyenes csatlakozóval szerelt kábelt használjon.

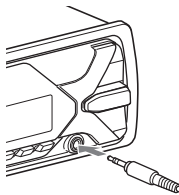

- 4 Válassza ki az [AUX] jelforrást az SRC gombbal.

### Csatlakoztatott készülék hangerejének beállítása más jelforrások hangerejéhez

Kezdjen el mérsékelt hangerőn zenét lejátszani a hordozható zenelejátszón, és az autós médialejátszón állítsa be a szokásos hangerőt. Nyomja meg a MENU gombot, és válassza a [SOUND] → [SET AUX VOL] lehetőségeket (21. oldal).

## Rádióhallgatás

### Rádióhallgatás

A rádióhallgatáshoz a [TUNER] jelforrásra kell váltania az SRC gombbal.

#### Rádióállomások automatikus tárolása (BTM)

- 1 A MODE gombbal váltson a kívánt frekvenciasávra – FM1 (rövidhullám), FM2, FM3, MW (középhullám) és LW (hosszúhullám).
- 2 Nyomja meg a MENU gombot, a vezérlőtárcsát forgatva válassza a [GENERAL] beállítást, majd nyomja meg a tárcsát.
- 3 Forgassa el a vezérlőtárcsát a [SET BTM] parancsig, és nyomja meg.  
Az egység a rádióállomásokat frekvenciájuk szerinti növekvő sorrendben programozza be a számgombokra.

#### Hangolás

- 1 A MODE gombbal váltson a kívánt frekvenciasávra – FM1 (rövidhullám), FM2, FM3, MW (középhullám) és LW (hosszúhullám).
- 2 Végezze el az állomások behangolását.  
Kézi hangolás  
Tartsa nyomva a ◀◀/▶▶ (SEEK -/+ ) gombot, amíg nagyjából meg nem találja a frekvenciát. Ezt követően a ◀◀/▶▶ (SEEK -/+ ) gomb nyomogatásával végezheti el a finomhangolást a frekvencia pontos beállításához.

##### Automatikus hangolás

Nyomja meg a ◀◀/▶▶ (SEEK -/+ ) gombot.  
A keresés az első adó megtalálásakor leáll.

#### Kézi beprogramozás

- 1 Ha szeretné az 1–6 számgombok valamelyikére beprogramozni az éppen hallgatott rádióállomást, tartsa nyomva az adott gombot a [MEM] felirat megjelenéséig.

#### Váltás beprogramozott rádióállomásra

- 1 Váltson a megfelelő frekvenciasávra, és nyomja meg az 1–6 számgombok valamelyikét.

### Az RDS rendszer használata

#### Az AF (alternatív frekvenciák) és a TA (közlekedési hírek) funkció beállítása

Az AF funkció folyamatosan újrhangolja a készüléket, hogy mindig a legnagyobb jelerősségű frekvencián foghassa az adott rádióállomás adását, míg a TA funkció aktuális közlekedési hírekkel vagy közlekedési programokkal (TP) szolgál, ha vehetőek ilyenek.

- 1 Nyomja meg a MENU gombot, a vezérlőtárcsát forgatva válassza a [GENERAL] beállítást, majd nyomja meg a tárcsát.
- 2 A vezérlőtárcsát forgatva válassza a [SET AF/TA] beállítást, majd nyomja meg a tárcsát.
- 3 Forgassa a vezérlőtárcsát a [SET AF-ON], [SET TA-ON], [SET AF/TA-ON] vagy [SET AF/TA-OFF] lehetőség kiválasztásához, és nyomja meg a tárcsát.

#### RDS-adók beprogramozása az AF és a TA funkció beállításával együtt

Az RDS-adók az AF és a TA funkció beállításával együtt programozhatók be. Állítsa be az AF és a TA funkció kívánt beállítását, és programozza be a rádióállomásokat a BTM funkcióval vagy a manuális beprogramozással lehetőséggel. A kézi beállítási funkcióval nem csak RDS-adókat programozhat be.

#### Vészhelyzeti közlemények vétele

Ha az AF vagy a TA funkció be van kapcsolva, és a készülék vészhelyzeti közleményt észlel, automatikusan megszakítja az éppen aktív jelforráson keresztüli lejátszást.

#### Hangerő módosítása közlekedési hírek hallgatása közben

A készülék eltárolja a memóriájában a közlekedési hírek alatt beállított hangerőt, így a jövőbeli hírek ezen a hangerőn fognak megszólalni.

## Maradás adott regionális programnál (REGIONAL)

Ha az AF és a REGIONAL funkció is be van kapcsolva, a készülék nem fog másik, erősebb jelet sugárzó regionális állomásra váltani. Ha elhagyja a regionális rádióállomás vételi körzetét, a rádió FM frekvenciasávjára váltva válassza a [GENERAL] menü [SET REG-OFF] beállítását (20. oldal). Ez a funkció az Egyesült Királyság területén és néhány más térségben nem használható.

## Local Link funkció (csak az Egyesült Királyság területén)

A funkció lehetővé teszi, hogy akkor is másik helyi adóra váltson, ha nincs beprogramozva semelyik számgombra.

Az FM frekvenciasávra váltva nyomja meg azt a számgombot, amelyikre beprogramozta a helyi adót. Ezt követően, 5 másodpercen belül nyomja meg ismét ugyanezt a gombot. Ismétlje az előző lépést addig, amíg át nem vált a készülék a helyi adóra.

## Programtípusok kiválasztása (PTY funkció)

- 1 FM-vétel közben nyomja meg a PTY gombot.
- 2 Forgassa a vezérlőtárcsát a kívánt programtípusra, azután nyomja meg a tárcsát.

A készülék elkezd az adott típusú műsort sugárzó rádióállomások keresését.

## Programtípusok

**NEWS** (hírek), **AFFAIRS** (politikai elemzések), **INFO** (tájékoztató), **SPORT** (sport), **EDUCATE** (oktatás), **DRAMA** (színművek és hangjátékok), **CULTURE** (kultúra), **SCIENCE** (tudomány), **VARIED** (vegyes), **POP M** (popzene), **ROCK M** (rockzene), **EASY M** (slágerek), **LIGHT M** (klasszikus zene), **CLASSICS** (komolyzene), **OTHER M** (egyéb zene), **WEATHER** (időjárás), **FINANCE** (pénzügyek), **CHILDREN** (gyerekprogramok), **SOCIAL A** (közügyek), **RELIGION** (vallás), **PHONE IN** (betelefonálás), **TRAVEL** (utazás), **LEISURE** (szabadidő), **JAZZ** (dzsessz), **COUNTRY** (countryzene), **NATION M** (hazai népzene), **OLDIES** (örökzöldek), **FOLK M** (folkzene), **DOCUMENT** (riportok, dokumentarista műsorok)

## A pontos idő vételének (CT funkció) beállítása

Az RDS-adásokban lévő CT-adat alkalmas a pontos idő beállítására.

- 1 A [GENERAL] menüben állítsa a [SET CT] beállítást [SET CT-ON] értékre (20. oldal).

## Lejátszás

### Lejátszás USB-eszkörről

Ebben az útmutatóban az „iPod” kifejezés ellenkező értelmű utalás hiányában általánosságban vonatkozik az iPodok és iPhone-ok iPod-funkcióira.

Az egyes iPodok kompatibilitásáról a készülék hátlapján feltüntetett támogatási weboldalon tájékozódhat. Lásd még: „Kompatibilis iPodok” (23. oldal).

Azok az AOA (Android Open Accessory) 2.0, az MSC (Mass Storage Class) és az MTP (Media Transfer Protocol) típusú USB-eszközök\* használhatók, amelyek kompatibilisek az USB szabvánnyal. Az USB-eszköztől függően a készüléken ki lehet választani az Android módot vagy az MSC/MTP módot.

Egyes digitális médialejátszók vagy androidos okostelefonok az MTP mód beállítását igényelhetik.

\* pl. egy USB-flashmeghajtó, digitális médialejátszó vagy egy androidos okostelefon

#### Megjegyzések

- A különböző USB-s készülékek kompatibilitásáról a készülék hátlapján feltüntetett támogatási weboldalon tájékozódhat.
- Azok az okostelefonok, amelyekre az Android operációs rendszer 4.1-es vagy újabb verzióját telepítették, támogatják az Android Open Accessory 2.0-t (AOA 2.0). Azonban előfordulhat, hogy néhány okostelefon nem támogatja teljes mértékben az AOA 2.0-t annak ellenére, hogy az Android operációs rendszer 4.1-es vagy újabb verzióját futtatja. Androidos okostelefonja kompatibilitásáról a készülék hátlapján feltüntetett támogatási weboldalon tájékozódhat.
- Nem támogatott az alábbi jellemzőkkel rendelkező fájlok lejátszása.  
MP3/WMA/FLAC:
  - Szerzői jogvédelemmel ellátott fájlok
  - Digitális jogkezelési (DRM) technológiával védett fájlok
  - Többcsatornás hangfájlokMP3/WMA:
  - Vesztesség nélküli tömörítéssel készült fájlok

A kapcsolat létrehozása előtt válassza ki az USB módot (Android mód vagy MSC/MTP mód) az USB-eszköztől függően (20. oldal).

### 1 Csatlakoztasson USB-eszközt az USB-porthoz (10. oldal).

Ekkor elindul a lejátszás.

Ha már csatlakoztatva van az eszköz, a lejátszás indításához az SRC gombbal válassza az [USB] – illetve iPod esetén az [IPD] – jelforrást.

### 2 Állítsa be a hangerőt az autós médialejátszón.

#### A lejátszás leállítás

Tartsa nyomva az OFF gombot 1 másodpercig.

#### A csatlakoztatott eszköz eltávolítása

Állítsa le a lejátszást, és húzza ki az eszköz csatlakozóját.

#### Figyelmeztetés iPhone esetén

Ha USB-n keresztül csatlakoztatja az iPhone-t, a telefonos beszélgetések hangerejét az iPhone vezérli, nem az autós médialejátszó. Ügyeljen rá, hogy telefonálás közben ne növelje az autós médialejátszón a hangerőt, mert a hívás végén hirtelen erős hanghatás léphet fel.

### Lejátszás BLUETOOTH-eszkörről

Csak a BLUETOOTH A2DP profilt támogató csatlakoztatott eszközökön lévő zenék játszhatók le.



### 1 Létesítsen BLUETOOTH-kapcsolatot a zenelejátszóval (7. oldal).

Az audioszükség kiválasztásához nyomja meg a MENU gombot, majd válassza a [BLUETOOTH] → [SET AUDIODEV] (21. oldal) lehetőséget.

### 2 Az SRC gombbal válassza ki a [BT AUDIO] jelforrást.

### 3 Indítsa el a lejátszást a zenelejátszón.

### 4 Állítsa be a hangerőt az autós médialejátszón.

#### Megjegyzések

- A zenelejátszótól függően lehet, hogy bizonyos információk – például a szám címe, sorszáma, hossza, illetve a lejátszás állapota – nem jelennek meg a készüléken.
- Ha az autós médialejátszón jelforrást vált, a csatlakoztatott zenelejátszón még nem áll le a lejátszás.
- Ha a BLUETOOTH-funkción keresztül fut a „Sony | Music Center” alkalmazás, a [BT AUDIO] lehetőség nem jelenik meg a kijelzőn.



## BLUETOOTH-eszköz hangerejének beállítása más jelforrások hangerejéhez

Kezdjen el mérsékelt hangerőn zenét lejátszani a BLUETOOTH-os zenelejátszón, és az autós médialejátszón állítsa be a szokásos hangerőt. Nyomja meg a MENU gombot, és válassza a [SOUND] → [SET BTA VOL.] lehetőségeket (21. oldal).

## Zeneszámok keresése és lejátszása

### Végtelenített és véletlen sorrendű lejátszás

Nem használható, amikor egy USB-eszköz Android módban csatlakoztatva van.

- 1 Lejátszás közben nyomja meg az  (ismétlés) vagy a  (véletlen sorrend) gombot, amíg a kívánt lejátszási módra nem vált.

A lejátszási mód váltása után lehet, hogy kis késéssel kezdődik a lejátszás.

A lejátszási módok köre a választott jelforrástól függ.

### Zeneszám keresése cím alapján (Quick-BrowZer™)

Nem használható, amikor egy USB-eszköz Android módban, illetve ha iPod van csatlakoztatva.

- 1 A keresési kategóriák listájának megjelenítéséhez nyomja meg a  (tallózás)\* gombot USB-ről való lejátszás közben.

A zeneszámok listájának megjelenése után a  (vissza) gomb többszöri megnyomásával jelenítheti meg a kívánt keresési kategóriát.

\* Ha egy USB-készülék tartalmának lejátszása közben 2 másodpercnél valamivel tovább nyomva tartja a  (tallózás) gombot, akkor közvetlenül a kategórialista elejére térhet vissza.

- 2 Forgassa a vezérlőtárcsát a kívánt kategóriához, és nyomja meg a tárcsát.

- 3 A kívánt zeneszám megkereséséhez ismétlje meg a 2. lépést.  
Ekkor elindul a lejátszás.

**Kilépés a Quick-BrowZer™ üzemmódból**  
Nyomja meg a  (tallózás) gombot.

### Keresés átugrással (Ugrásos üzemmód)

Nem használható, amikor egy USB-eszköz Android módban, illetve ha iPod van csatlakoztatva.

- 1 USB-ről való lejátszás közben nyomja meg a  (tallózás) gombot.

- 2 Nyomja meg a  (SEEK +) gombot.

- 3 Forgassa a vezérlőtárcsát a kívánt elemhez.  
A lista egyszerre az összes elem 10%-ának megfelelő számú elemmel ugrik arrébb.

- 4 Térjen vissza a Quick-BrowZer üzemmódba az ENTER gomb megnyomásával.  
Ekkor megjelenik a kijelölt elem.

- 5 Forgassa a vezérlőtárcsát a kívánt elemig, majd nyomja meg a tárcsát.  
Ekkor elindul a lejátszás.

## Telefonálás kihangosítón keresztül (csak BLUETOOTH-kapcsolat esetén)

A kihangosítási funkció használatához előbb csatlakoztatni kell a mobiltelefont az autós médialejátszóhoz. Két mobiltelefont is csatlakoztathat a készülékhez. A részleteket lásd: "BLUETOOTH-eszközök előkészítése" (7. oldal).



## Hívásfogadás

- 1 Nyomja meg a CALL gombot, amikor csörög a telefon.

Ezzel fel is vette a hívást.

### Megjegyzés

A telefon csengőhangja és a beszélő fél hangja csak az első hangszórókból hallható.

### Hívás elutasítása

Tartsa nyomva az OFF gombot 1 másodpercig.

### Hívás befejezése

Nyomja meg ismét a CALL gombot.

## Hívás kezdeményezése

A PBAP profilt támogató mobiltelefonok esetén a telefonkönyvből és a hívásnaplóból is tárcsázhat. Ha két mobiltelefon van csatlakoztatva a készülékhez, válassza ki az egyik telefont.

### Hívás kezdeményezése a telefonkönyvből

- 1 Nyomja meg a CALL gombot.

Ha két mobiltelefon van csatlakoztatva a készülékhez, a vezérlőtárcsa forgatásával válassza ki az egyik telefont, majd nyomja meg a tárcsát.

- 2 A vezérlőtárcsát forgatva válassza a [PHONE BOOK] beállítást, majd nyomja meg a tárcsát.
- 3 Forgassa a vezérlőtárcsát a felhívandó fél monogramjához, és nyomja meg a tárcsát.
- 4 Forgassa a vezérlőtárcsát a felhívandó fél nevéhez, és nyomja meg a tárcsát.
- 5 Forgassa a vezérlőtárcsát a kiválasztott fél felhívandó telefonszámához, és nyomja meg a tárcsát.  
Ezzel fel is vette a hívást.

### Hívás kezdeményezése a hívásnaplóból

- 1 Nyomja meg a CALL gombot.  
Ha két mobiltelefon van csatlakoztatva a készülékhez, a vezérlőtárcsa forgatásával válassza ki az egyik telefont, majd nyomja meg a tárcsát.
- 2 A vezérlőtárcsát forgatva válassza a [RECENT CALL] beállítást, majd nyomja meg a tárcsát.  
Ekkor megjelenik a hívásnapló.
- 3 Forgassa a vezérlőtárcsát a felhívandó fél nevéhez vagy telefonszámához, és nyomja meg a tárcsát.  
Ezzel fel is vette a hívást.

### Hívás kezdeményezése tárcsázással

- 1 Nyomja meg a CALL gombot.  
Ha két mobiltelefon van csatlakoztatva a készülékhez, a vezérlőtárcsa forgatásával válassza ki az egyik telefont, majd nyomja meg a tárcsát.
- 2 A vezérlőtárcsát forgatva válassza a [DIAL NUMBER] beállítást, majd nyomja meg a tárcsát.
- 3 Forgassa a vezérlőtárcsát a megfelelő számjegyekhez a telefonszám beírásához, majd az utolsó számjegy után a [ ] (szóköz) állásba, és nyomja meg az ENTER gombot.\*  
Ezzel fel is vette a hívást.

\* A digitális kijelzés léptetéséhez nyomja meg a <img alt="Left arrow icon" data-bbox="568 881 584 897"/> <img alt="Right arrow icon" data-bbox="604 881 620 897"/> (SEEK +/-) gombot.

## Megjegyzés

A kijelzőn a [ ] jel jelenik meg a [#] jel helyett.

### Hívás kezdeményezése újratárcsázással

- 1 Nyomja meg a CALL gombot.**  
Ha két mobiltelefon van csatlakoztatva a készülékhez, a vezérlőtárcsa forgatásával válassza ki az egyik telefont, majd nyomja meg a tárcsát.
- 2 A vezérlőtárcsa forgatásával válassza ki a [REDIAL] lehetőséget, majd nyomja meg a tárcsát.**  
Ezzel fel is vette a hívást.

### Hívás kezdeményezése hangparanccsal

Hangparancsos hívást támogató mobiltelefonok esetén hangparancsok kimondásával is kezdeményezhet hívást.

- 1 Nyomja meg a CALL gombot.**  
Ha két mobiltelefon van csatlakoztatva a készülékhez, a vezérlőtárcsa forgatásával válassza ki az egyik telefont, majd nyomja meg a tárcsát.
- 2 A vezérlőtárcsát forgatva válassza a [VOICE DIAL] beállítást, majd nyomja meg a tárcsát.**  
Másik lehetőség: nyomja meg és tartsa nyomva a VOICE gombot 2 másodpercnél hosszabb ideig.
- 3 Mondja ki hangosan a mobiltelefonban tárolt hangparancsot.**  
A telefon felismeri a hangparancsot, és tárcsázni kezdi a másik felet.

### Kilépés a hangparancsos üzemmódból

Nyomja meg a VOICE gombot.

## Telefonálás közben elérhető funkciók

### Csengőhang hangerejének módosítása

A telefon csörgése közben a vezérlőtárcsa forgatásával állíthat a csengetési hangerőn.

### A másik fél hangjának erősítése vagy halkítása

Beszélgetés közben a vezérlőtárcsa forgatásával állíthat a csengetési hangerőn.

### Mikrofon hangerejének módosítása

Nyomja meg a MIC gombot.

A kívánt hangerőt a [MIC-LOW] (halk), [MIC-MID] (közepes) és [MIC-HI] (magas) értékek közül választhatja ki.

### Visszhang és zajszint csökkentése (visszhangszűrő és zajszűrő mód)

Nyomja meg és tartsa nyomva a MIC gombot.

A választható módok: [EC/NC-1], [EC/NC-2].

### A kihangosítás bekapcsolása és kikapcsolása

Hívás közben a MODE gombbal adhatja át a hívást a mobiltelefonról az autós médialejátszóra, illetve fordítva.

### Megjegyzés

Egyes mobiltelefonokon ez a művelet nem hajtható végre.



## Hasznos funkciók

# Sony | Music Center alkalmazás iPhone-hoz és androidos okostelefonokhoz

Mindenekelőtt le kell töltenie a „Sony | Music Center” alkalmazás legújabb verzióját az App Store-ból (iPhone esetén) vagy a Google Play Áruházból (androidos okostelefonok esetén).

### Megjegyzések

- Fontos, hogy biztonsági okokból mindig a helyi közlekedési előírásoknak és jogszabályoknak megfelelően használja az elektronikus készülékeket, és vezetés közben ne használja az alkalmazást.
- A „Sony | Music Center” alkalmazással iPhone-ról és androidos okostelefonokról vezérelhetők a Sony „Sony | Music Center”-kompatibilis audioeszközei.
- A „Sony | Music Center” alkalmazással vezérelhető lehetőségek köre a csatlakoztatott eszköztől függ.
- A „Sony | Music Center” használatáról az iPhone-ra vagy az androidos okostelefonra vonatkozó ismertetőben tájékozódhat.
- A „Sony | Music Center” alkalmazással kapcsolatos további részleteket a következő URL-címen talál: <http://www.sony.net/smcqa/>
- A kompatibilis iPhone-/Android-okostelefontípusokról lásd az alábbi webhelyet. iPhone esetében: nyissa meg az App Store-t Androidos okostelefon esetében: nyissa meg a Google Play Áruházat

## Sony | Music Center kapcsolat létrehozása

- 1 Csatlakoztassa az iPhone-t vagy az androidos okostelefont BLUETOOTH-on keresztül (7. oldal).**  
Az audioeszköz kiválasztásához nyomja meg a MENU gombot, majd válassza a [BLUETOOTH] → [SET AUDIODEV] (21. oldal) lehetőséget.
- 2 Indítsa el a „Sony | Music Center” alkalmazást.**
- 3 Nyomja meg a MENU gombot, a vezérlőtárcsát forgatva válassza a [SONY APP] lehetőséget, majd nyomja meg a tárcsát.**

- 4 A vezérlőtárcsát forgatva válassza a [CONNECT] beállítást, majd nyomja meg a tárcsát.**

A készülék elkezd az iPhone-os vagy androidos kapcsolat felépítését.

Az alkalmazás használatáról az iPhone-os vagy az androidos alkalmazás súgójában tájékozódhat.

### Ha megjelenik az eszköz száma

Ha megjelent a szám (például 123456), válassza az [Igen] lehetőséget az iPhone-on vagy az androidos okostelefonon.

### Kapcsolat bontása

- 1 Nyomja meg a MENU gombot, a vezérlőtárcsát forgatva válassza a [SONY APP] lehetőséget, majd nyomja meg a tárcsát.**
- 2 A vezérlőtárcsát forgatva válassza a [CONNECT] beállítást, majd nyomja meg a tárcsát.**

## A jelforrás vagy a lejátszóalkalmazás kiválasztása

A jelforrás vagy a lejátszóalkalmazás az iPhone-on vagy androidos okostelefonon is kiválasztható.

### A jelforrás választása

Nyomja meg az SRC gombot, akár többször is, amíg a kívánt jelforráshoz nem ér. Ezzel egyenértékű, ha csak egyszer nyomja meg az SRC gombot, majd a vezérlőtárcsát a kívánt jelforráshoz forgatja, végül megnyomja az ENTER gombot.

### Jelforrások listájának megjelenítése

Nyomja meg a SRC gombot.

## SMS felolvastatása a hangkalauzzal (csak androidos okostelefonok esetén)

Az SMS-üzenetek érkezésükkor automatikusan felolvasásra kerülnek a jármű hangsugárzóin keresztül.

A beállítási lehetőségekről az alkalmazás súgójában olvashat.

## Válasz SMS-re (csak androidos okostelefonok esetén)

A válasz ikon megérintésével válaszolhat egy üzenetre.

- 1 Aktiválja a „Sony | Music Center” alkalmazást, majd érintse meg a [Reply] (válasz) ikont.**  
A Sony | Music Center-képernyőn megjelenik az üzenetmező.
- 2 Diktálja le az üzenetet.**  
A Sony | Music Center-képernyőn megjelenik a diktálásnak megfelelő üzenetváltozatok listája.
- 3 Forgassa a kívánt üzenethez a vezérlőtárcsát, és nyomja meg.**  
A telefon elküldi az SMS-t.

## A hang és a kijelző beállításainak módosítása

A hang és a kijelző beállításai iPhone-on és androidos okostelefonon keresztül is módosíthatók.

A beállítási lehetőségekről az alkalmazás súgójában olvashat.

## Hangfelismerés használata (csak androidos okostelefonok esetén)

- 1 **Tartsa nyomva a VOICE gombot a hangfelismerés bekapcsolásához.**
- 2 **Mondja ki hangosan a kiadni szándékozott hangutasítást a mikrofonba.**

### Hangfelismerés kikapcsolása

Nyomja meg a VOICE gombot.

#### Megjegyzések

- Előfordulhat, hogy bizonyos esetekben nem működik a hangfelismerés.
- A hangfelismerés működését akadályozhatja a csatlakoztatott androidos okostelefon teljesítménye.
- A funkciót olyan szituációkban ajánlott használni, ahol a zaj – például a motorzaj – minimális szintű.

## A Siri Eyes Free használata

A Siri Eyes Free lehetővé teszi, hogy hangparancsokkal és diktálással vezérelje iPhone-ját. A funkció használatához az automatikus BLUETOOTH-párosítási funkcióval kell csatlakoztatnia egymáshoz az iPhone-t és az autós médialejátszót. A funkcióhoz iPhone 4s vagy újabb típusú készülék szükséges. Fontos, hogy az iPhone-on az iOS legújabb verziója fusson.

A funkció használata előtt el kell végeznie az iPhone és a készülék közötti BLUETOOTH-regisztrációt és a kapcsolat konfigurálását. A részleteket lásd: "BLUETOOTH-eszközök előkészítése" (7. oldal).

Az iPhone kiválasztásához nyomja meg a MENU gombot, majd válassza a [BLUETOOTH] → [SET AUDIODEV] (21. oldal) lehetőséget.

### 1 **Aktiválja az iPhone Siri funkcióját.**

Ennek módjáról az iPhone használati útmutatóban tájékozódhat.

### 2 **Tartsa nyomva a VOICE gombot 2 másodpercnél hosszabb ideig.**

Ekkor megjelenik a hangparancsok képernyője.

### 3 **Az iPhone csipogása után beszéljen a mikrofonba.**

az iPhone ismét csipog egyet, és a Siri válaszolni kezd.

### A Siri Eyes Free kikapcsolása

Nyomja meg a VOICE gombot.

#### Megjegyzések

- Bizonyos körülmények között előfordulhat, hogy az iPhone nem ismeri fel a beszédet. (Tipikusan ilyen helyzet, ha egy mozgó autóban próbálkozik vele.)
- Ha az iPhone jele gyenge vagy szakadozik, előfordulhat, hogy a Siri Eyes Free nem működik tökéletesen, vagy megnő a válaszára.
- Az iPhone üzemi körülményei is okozhatnak olyan szituációt, amikor a Siri Eyes Free üzemképtelen, vagy leáll.
- Ha az iPhone-on egy szám BLUETOOTH-kapcsolaton keresztüli lejátszását kezdeményezi, a lejátszás indulásával egy időben a Siri Eyes Free automatikusan leáll, a készülék pedig a BLUETOOTH jelforrásra vált.
- Ha lejátszás közben aktiválja a Siri Eyes Free funkciót, a készülék akkor is átválthat a BLUETOOTH jelforrásra, ha nem választott lejátszandó számot.
- Ha USB-porton keresztül csatlakoztatja az iPhone-t, előfordulhat, hogy a Siri Eyes Free nem fog kifogástalanul működni, esetleg leáll.
- Az iPhone készülék USB-n keresztül történő csatlakoztatása közben ne aktiválja a Sirit az iPhone-on. Ilyenkor is előfordulhat, hogy a Siri Eyes Free nem fog tökéletesen működni, vagy leáll.
- Amíg a Siri Eyes Free aktív, a készülék nem ad hangot a hangszórókra.

## Beállítások

### Kilépés a DEMO módból

A készülék a jelforrás kikapcsolása esetén megjeleníti az órát és a bemutató kijelzőt. Ez az üzemmód kikapcsolható.

- 1** Nyomja meg a **MENU** gombot, a vezérlőtárcsát forgatva válassza a **[GENERAL]** beállítást, majd nyomja meg a tárcsát.
- 2** Forgassa el a vezérlőtárcsát a **[SET DEMO]** parancsig, és nyomja meg.
- 3** A vezérlőtárcsát forgatva válassza a **[SET DEMO-OFF]** beállítást, majd nyomja meg a tárcsát. Megtörtént a beállítás.
- 4** Nyomja meg kétszer a **↶** (vissza) gombot.  
A kijelző visszatér a normál rádiós/lejátszási módba.

### Beállítások megadása

A beállítások az alábbi kategóriákban adhatók meg: Általános beállítások (GENERAL), hangbeállítások (SOUND), kijelző beállításai (DISPLAY), BLUETOOTH-beállítások (BLUETOOTH), Sony | Music Center beállításai (SONY APP)

- 1** Nyomja meg a **MENU** gombot.
- 2** Forgassa a vezérlőtárcsát a beállítási kategóriához, majd nyomja meg.  
A beállítások és parancsok köre a jelforrásoktól és az egyéb beállításoktól függ.
- 3** Forgassa a vezérlőtárcsát a kívánt beállításhoz vagy értékhez, és nyomja meg.

#### Visszatérés az előző képernyőre

Nyomja meg a **↶** (vissza) gombot.

## Általános beállítások (GENERAL)

### AREA

Meghatározza a készülék használatának területét/régióját: [EUROPE], [RUSSIA]. Ha az aktuálisan beállított terület/régió megváltozik, a készülék alaphelyzetbe áll, majd az óra látható.  
(Csak akkor érhető el, ha a jelforrás ki van kapcsolva, és a kijelzőn az óra látható.)

### DEMO (bemutató mód)

A kijelző bemutató módjának aktiválása: [ON], [OFF].

### CLOCK-ADJ (pontos idő beállítása) (7. oldal)

### CAUT ALM (figyelmeztető hangjelzés)

A figyelmeztető hangjelzések aktiválása: [ON], [OFF] (6. oldal).  
(Csak akkor érhető el, ha a jelforrás ki van kapcsolva, és a kijelzőn az óra látható.)

### BEEP

Hangjelzések bekapcsolása: [ON], [OFF].

### AUTO OFF

A készülék automatikus kikapcsolása a megadott idejű üresjárat után: [ON] (30 perc), [OFF].

### STEERING (kormány)

A kormánykeréken található távirányítógombok funkcióinak beállítása és alaphelyzetbe állítása. (Csak kábeles csatlakozás esetén használható; a kábel nem tartozék.) (Csak akkor érhető el, ha a jelforrás ki van kapcsolva, és a kijelzőn az óra látható.)

**STR CONTROL** (kormánykerékes távirányítás)  
A csatlakoztatott távirányító beviteli módjának kiválasztása. A megfelelő működés érdekében a használat előtt ellenőrizze, hogy a csatlakoztatott távvezérlő is hasonló módra van-e beállítva.

#### CUSTOM

A kormánykerék távvezérlőjének bemeneti módja

#### PRESET

A vezetékes távvezérlőn található távvezérlőszervek beviteli módja, a kormánykerék kivételével (a készülék automatikusan ezt választja a [RESET CUSTOM] parancs használata után is).

## EDIT CUSTOM

A kormánykeréken található távirányítógombok beállítása a különböző funkciókra (SOURCE, ATT, VOL +/-, SEEK +/-, VOICE, ON HOOK, OFF HOOK):

- 1 Forgassa a vezérlőtárcsát a kormánykeréken lévő távvezérlőszervhez rendeltendő funkcióhoz, és nyomja meg a tárcsát.
- 2 Amíg a [REGISTER] felirat villog, tartsa nyomva a kormánykeréknek a funkcióhoz rendeltendő gombját. A regisztrálás sikere esetén világítva marad a [REGISTERED] felirat.
- 3 A további funkciókat hasonló módon, az 1. és 2. lépés megismétlésével rendelheti a gombokhoz.

(Csak akkor érhető el, ha az [STR CONTROL] beállítás értéke [CUSTOM].)

## RESET CUSTOM

A kormánykeréken található távirányítógombok funkcióinak alaphelyzetbe állítása: [YES], [NO]. (Csak akkor érhető el, ha az [STR CONTROL] beállítás értéke [CUSTOM].)

## Megjegyzések

- A beállítások megadása közben a készülék csak gombokkal vezérelhető. A biztonság érdekében csak parkolás után módosítsa ezeket a beállításokat.
- Ha hiba történik a regisztrációs műveletek során, minden korábbi információ és beállítás megmarad. A regisztrációt elegendő a hibát okozó funkció regisztrációjától újratekdeni.
- Előfordulhat, hogy a funkció egyes járművekben nem használható. A járművek kompatibilitásáról a készülék hátlapján feltüntetett támogatási weboldalon tájékozódhat.

## USB MODE

Megváltoztatja az USB-módot: [ANDROID], [MSC/MTP].  
(Csak az USB-forrás kiválasztása esetén érhető el.)

## CT (pontos idő)

A CT funkció aktiválása: [ON], [OFF].

## AF/TA (alternatív frekvenciák/közlekedési hírek)

Az AF (alternatív frekvenciák) és a TA (közlekedési hírek) beállítás kiválasztása: [AF-ON], [TA-ON], [AF/TA-ON], [AF/TA-OFF].  
(Akkor érhető el, ha van kiválasztott forrás.)

## REGIONAL

Rádióadások vételének korlátozása adott körzetre: [ON], [OFF]. (Csak FM-adás vétele esetén érhető el.)

**BTM** (best tuning memory – legjobb hangolás memóriába) (11. oldal)

(Csak a rádió működése közben érhető el.)

## FIRMWARE

(Csak akkor érhető el, ha a jelforrás ki van kapcsolva, és a kijelzőn az óra látható.)

A firmware új verziójának keresése és telepítése. A részletekről a hátoldalon feltüntetett támogatási weboldalon tájékozódhat.

**FW VERSION** (firmware-verzió)

A készüléket üzemeltető firmware verziójának megjelenítése.

**FW UPDATE** (firmware-frissítés)

A firmware-frissítési folyamat megkezdése: [YES], [NO].

A firmware frissítése néhány percet vesz igénybe. A frissítés közben ne állítsa a gyújtást OFF állásba, és ne vegye ki az USB-eszközt.

## Hangbeállítások (SOUND)

A beállítási menü minden jelforrás esetén elérhető.

### EQ10 PRESET

Választás 10 hangszínszabályozó görbe közül, vagy kikapcsolás:  
[OFF], [R&B], [ROCK], [POP], [HIP-HOP], [EDM], [JAZZ], [SOUL], [COUNTRY], [KARAOKE]\*, [CUSTOM].  
A hangszínszabályozó görbe beállítása mindegyik forrás esetén külön tárolható.

\* A [KARAOKE] csökkenti az énekáv hangját, de azt nem lehet teljesen eltávolítani a lejátszás során. Emellett a mikrofon használata nem támogatott.

### EQ10 CUSTOM

Az EQ10 beállítás [CUSTOM] értékéhez tartozó paraméterek beállítása.

A hangszínszabályozó görbe beállítása:  
[BAND1] 32 Hz, [BAND2] 63 Hz, [BAND3] 125 Hz, [BAND4] 250 Hz, [BAND5] 500 Hz, [BAND6] 1 kHz, [BAND7] 2 kHz, [BAND8] 4 kHz, [BAND9] 8 kHz, [BAND10] 16 kHz.

A hangerő -6 dB és +6 dB között, 1 dB-es lépésekben szabályozható.

### BALANCE (keresztmetszeti balansz)

A bal és jobb oldali hangszugárzók egymáshoz viszonyított erősségének beállítása:  
[RIGHT-15] – [CENTER] – [LEFT-15] (a bal oldaliak hangsúlyozásától a jobb oldaliak hangsúlyozása felé haladva).

---

## FADER

Az első és hátsó hangszugárzók egymáshoz viszonyított erősségének beállítása: [FRONT-15] – [CENTER] – [REAR-15].

---

## S.WOOFER (mélysugárzó)

**SW LEVEL** (mélysugárzó hangereje)

A mélysugárzó hangerősségének beállítása: [+6 dB] – [0 dB] – [-6 dB], [ATT].

(A legalacsonyabb értéket az [ATT] felirat jelzi.)

**SW PHASE** (mélysugárzó fázisa)

A mélysugárzó fázisának kiválasztása: [NORM] (normál), [REV] (fordított).

**LPF FREQ** (aluláteresztő szűrő frekvenciája)

A mélysugárzó vágási (cut-off) frekvenciájának beállítása: [80Hz], [100Hz], [120Hz].

---

## HPF FREQ (felüláteresztő szűrő frekvenciája)

Az első/hátsó hangszórók vágási (cut-off) frekvenciája: [OFF], [80Hz], [100Hz], [120Hz].

---

## AUX VOL (AUX aljzat hangereje)

Az AUX aljzaton keresztül csatlakoztatott eszközök relatív hangereje: [+18 dB] – [0 dB] – [-8 dB].  
A funkció használata esetén nem kell külön beállítani a hangerőt a jelforrások közötti váltások esetén.  
(Csak az AUX bemenet kiválasztása esetén érhető el.)

---

## BTA VOL (BLUETOOTH-on keresztül lejátszás hangereje)

A csatlakoztatott BLUETOOTH-eszközök relatív hangerejének beállítása: [+6 dB] – [0 dB] – [-6 dB].  
A funkció használata esetén nem kell külön beállítani a hangerőt a jelforrások közötti váltások esetén.

---

---

# Kijelzőbeállítások (DISPLAY)

---

## DIMMER

A kijelző fényerejének változtatása: [ON], [OFF], [CLK] (óra).

Annak beállításához, hogy ez a funkció csak egy rögzített időszakban legyen aktív, válassza ki a [CLK] lehetőséget, majd állítsa be a kezdési és befejezési időpontot.

– A fényerő beállítása a halványító funkció bekapcsolt állapota esetén:

Állítsa a [DIMMER] lehetőséget [ON] állásba, majd adja meg a [BRIGHTNESS] értékét.

– A fényerő beállítása a halványító funkció deaktivált állapota esetén:

Állítsa a [DIMMER] lehetőséget [OFF] állásba, majd adja meg a [BRIGHTNESS] értékét.

---

A fényerő beállítását tárolja és alkalmazza a készülék, ha a halványítási funkciót aktiválják vagy deaktiválják.

---

## BRIGHTNESS

A kijelző fényerejének beállítása. A fényerőszint beállításai: [1] – [10].

---

## SND SYNC (hangszinkronizálás)

A kivilágítás és a hang szinkronizálásának aktiválása: [ON], [OFF].

---

## AUTO SCR (automatikus görgetés)

A hosszú feliratok automatikus görgetése: [ON], [OFF].

(AUX jelforrás és rádió esetén nem érhető el.)

---

---

# BLUETOOTH-beállítások (BLUETOOTH)

---

## PAIRING (párosítás; 8. oldal)

Legfeljebb két BLUETOOTH-eszköz csatlakoztatása: [DEVICE 1], [DEVICE 2].  
A [DEVICE 1] vagy [DEVICE 2] a párosítás után a párosított eszköz nevére fog változni.

---

## AUDIODEV (audioeszköz)

Az audioeszköz kiválasztása. A [\*] felirat jelenik meg a [DEVICE 1] eszközzel vagy az aktuális A2DP-kompatibilis audioeszközzel párosított eszközön.

---

## RINGTON

Beállítható, hogy a csengőhang az autós médialejátszó hangszugárzóin vagy a csatlakoztatott mobiltelefonon szölgaljon-e meg: [1] (autós médialejátszó), [2] (mobiltelefon).

---

## AUTO ANS (automatikus hívásfogadás)

Az egység beállítása a beérkező hívások automatikus fogadására: [OFF], [1] (kb. 3 másodperc után), [2] (kb. 10 másodperc után).

---

## AUTOPAIR (automatikus párosítás)

BLUETOOTH-párosítás automatikus indítása 5.0-s vagy újabb verziójú iOS-készülék USB-n keresztül csatlakoztatása esetén: [ON], [OFF].

---

## BT SIGNAL (BLUETOOTH-jel) (9. oldal)

A BLUETOOTH funkció bekapcsolása és kikapcsolása.

---

### BT INIT (BLUETOOTH-visszaállítás)

A BLUETOOTH-beállítások (párosítási adatok, eszközzatok stb.) visszaállítása a gyári értékekre: [YES], [NO].

A készülék selejtezésekor állítsa vissza a beállítások alapértelmezett értékeit. (Csak akkor érhető el, ha a jelforrás ki van kapcsolva, és a kijelzőn az óra látható.)

## Sony | Music Center alkalmazás beállítása (SONY APP)

### AUTO LAUNCH

A „Sony | Music Center” automatikus indításának aktiválása: [ON], [OFF].

Ha az [ON] elem van kiválasztva, a „Sony | Music Center” alkalmazás automatikusan fog csatlakozni a BLUETOOTH-kapcsolat létrejöttével.

### CONNECT

A „Sony | Music Center” funkció létrehozása és megszüntetése (csatlakozás).

## További információk

### A firmware frissítése

Ha új frissítés jelenik meg, nyissa meg a hátoldalon feltüntetett weboldalt, és kövesse az ott megjelenő útmutatást.

#### Megjegyzések

- A firmware frissítéséhez USB-eszköz szükséges (nem tartozék). Mentse a frissítőfájlt az USB-eszköze, és csatlakoztassa az eszközt az USB-porthoz, majd végezze el a frissítési műveletet.
- A firmware frissítése néhány percet vesz igénybe. A frissítés közben ne állítsa a gyújtást OFF állásba, és ne vegye ki az USB-eszközt.

### Óvintézkedések

- Ha a jármű közvetlen napfénynek kitett helyen várakozott, használat előtt várja meg, amíg lehűl a készülék.
- Ne hagyja a várakozó járműben az előlapot és a zenelejátszókat, mivel a közvetlen napfény keltette forróság károsíthatja őket.
- A motoros rádióantenna automatikusan emelkedik ki és húzódik vissza.

### A jó hangminőség megőrzése

Vigyázzon, hogy ne kerüljön folyadék a készülékre.

## A hangfájlok lejátszási sorrendje

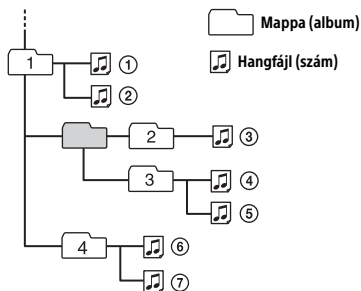

## Kompatibilis iPodok

- A készülékhez csatlakoztatható iPod-modelleket az alábbi táblázat foglalja össze. Használat előtt frissítse az iPod operációs rendszerét.

Kompatibilis iPhone és iPod típusok

Típus	Bluetooth®	USB
iPhone 7 Plus	✓	✓
iPhone 7	✓	✓
iPhone SE	✓	✓
iPhone 6s Plus	✓	✓
iPhone 6s	✓	✓
iPhone 6 Plus	✓	✓
iPhone 6	✓	✓
iPhone 5s	✓	✓
iPhone 5c	✓	✓
iPhone 5	✓	✓
iPhone 4s	✓	✓
iPod touch (6. generációs)	✓	✓
iPod touch (5. generációs)	✓	✓
iPod nano (7. generációs)		✓

- A „Made for iPod” és a „Made for iPhone” kifejezés jelzi, ha egy elektronikus készüléket vagy kelléket kifejezetten úgy terveztek meg, hogy iPodokhoz vagy iPhone-okhoz lehessen csatlakoztatni, és a gyártó tanúsította, hogy megfelel az Apple teljesítménnyel kapcsolatos normáinak. Az Apple nem felelős ezen eszköz működéséért vagy a biztonsági és törvényi előírásoknak való megfeleléséért. Ne feledje, hogy ennek a tartozéknak és egy iPod vagy iPhone készüléknek az együttes használata befolyásolhatja a vezeték nélküli teljesítményt.

Ha a készülékkel kapcsolatban felmerült kérdésére nem talál választ ebben az útmutatóban, a legközelebbi Sony-márkaképviselettel készségi áll rendelkezésére.

## Karbantartás

### Csatlakozók tisztítása

Az egység és az előlap csatlakozóinak szennyeződése zavarhatja a készülék működését. Ezt megelőzheti, ha az előlap levétele (6. oldal) után egy pamutkendővel megtisztítja a csatlakozókat. Ne fejtse ki nagy erőt, mert ettől sérülhetnek a csatlakozók.

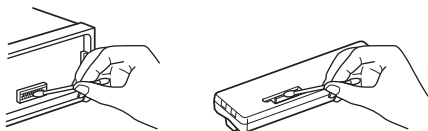

### Megjegyzések

- Biztonsági okokból kapcsolja le a jármű gyújtását, és húzza ki a gyújtáskulcsot is a gyújtáskapcsolóból, mielőtt a csatlakozók tisztításába kezd.
- Az ujjával és fémtárgyakkal soha ne érintse közvetlenül a csatlakozókat.

## Specifikációk

### Tuner rész

#### FM

Programkeresési frekvenciatartomány:

Ha az [AREA] beállítása [EUROPE]:

87,5–108,0 MHz

Ha az [AREA] beállítása [RUSSIA]:

FM1/FM2: 87,5–108,0 MHz

(50 kHz-es lépésköz)

FM3: 65–74 MHz (30 kHz-es lépésköz)

Antennacsatlakozó:

Külső antennacsatlakozó

Középfrekvencia:

Ha az [AREA] beállítása [EUROPE]:

FM CCIR: -1956,5 kHz és -487,3 kHz között,

valamint +500,0 kHz és +2095,4 kHz között

Ha az [AREA] beállítása [RUSSIA]:

FM CCIR: -1956,5 kHz és -487,3 kHz között,

valamint +500,0 kHz és +2095,4 kHz között

FM OIRT: -1815,6 kHz és -943,7 kHz között,

valamint +996,6 kHz és +1776,6 kHz között

Hangolási érzékenység: 7 dBf

Szelektivitás: 75 dB 400 kHz-en  
Jel-zaj viszony: 73 dB  
Szeparáció: 50 dB 1 kHz-en  
Frekvenciaátvitel: 20 Hz – 15 000 Hz

### **MW/LW**

Programkeresési frekvenciatartomány:

MW: 531 kHz – 1 602 kHz

LW: 153 kHz – 279 kHz

Antennacsatlakozó:

Külső antennacsatlakozó

Érzékenység: MW: 26 µV, LW: 50 µV

### **USB-lejátszó**

Interfész: USB (Full-speed)

Maximális feszültség: 1 A

A felismerhető mappák és fájlok maximális száma:

Mappák (albumok): 256

Mappánkénti fájlok (zeneszámok): 256

Kompatibilis Android Open Accessory protokoll

(AOA): 2,0

Megfelelő kodek:

MP3 (.mp3)

Bitsebesség: 8 kbps – 320 kbps

(akár változó bitsebességű (VBR) fájlok is)

Mintavételi frekvencia: 16 kHz – 48 kHz

WMA (.wma)

Bitsebesség: 32 kbps – 192 kbps

(akár változó bitsebességű (VBR) fájlok is)

Mintavételi frekvencia: 32 kHz, 44,1 kHz, 48 kHz

FLAC (.flac)

Bitmélység: 16 bit, 24 bit

Mintavételi frekvencia: 44,1 kHz, 48 kHz

### **Vezeték nélküli kommunikáció**

Kommunikációs rendszer:

BLUETOOTH 3.0-s alapváltozat

Kimenet:

BLUETOOTH Standard Power Class 2

(Max. +4 dBm)

Kommunikációs hatótáv:

Hatótáv kb. 10 m (33 láb)\*1

Frekvenciasáv:

2,4 GHz-es sáv (2,4000 GHz – 2,4835 GHz)

Modulációs módszer: FHSS

Támogatott BLUETOOTH-profilok\*2:

AZDP (hangtovábbítási profil), 1.3-as verzió

AVRCP (hang- és videólejátszás távirányítási profilja), 1.3-as verzió

HFP (kihangosítós telefonálási profil), 1.6-os verzió

PBAP (telefonkönyv-elérési profil)

SPP (Serial Port Profile)

Megfelelő kodek:

SBC (.sbc), AAC (.m4a)

\*1 A tényleges hatótáv a készülékek között elhelyezkedő akadályoktól, az esetlegesen hatótávolságban lévő mikrohullámú sütők körül kialakult mágneses tértől, a statikus elektromosságtól, a vételi érzékenységtől, az antenna teljesítményétől, az operációs rendszertől, az használt szoftveralkalmazástól és más tényezőktől függ.

\*2 A BLUETOOTH szabványban definiált profilok határozzák meg a készülékek közötti BLUETOOTH-kommunikáció jellegét.

### **NFC kommunikáció**

Frekvenciasáv és a maximális teljesítmény specifikációi

NFC: 13,56 MHz < 60 dBµA/m 10 méteren

### **Erősítő**

Kimenet: Hangsugárzó-kimenetek

Hangsugárzó-impedancia: 4–8 Ω

Maximális kimeneti teljesítmény: 55 W × 4

(4 Ω impedancia mellett)

### **Általános**

Kimeneti aljzatok:

Kimeneti audiocsatlakozók (REAR, SUB)

Motoros antenna/erősítő vezérlőjének

csatlakozója (REM OUT)

Bemenetek:

Távvezérlő csatlakozója

Antenna-bemeneti csatlakozóaljzat

Bemeneti AUX-csatlakozó (sztereó mini jack aljzat)

USB-port

Energiaellátási követelmények: 12 V-os

egyenáramú személygépjármű-akkumulátor

(negatív földeléssel)

Névleges áramfelvétel: 10 A

Méret:

Kb. 178 mm × 50 mm × 119 mm

(7 1/8 hüvelyk × 2 hüvelyk × 4 3/4 hüvelyk)

(szé/ma/mé)

Foglalat mérete:

Kb. 182 mm × 53 mm × 102 mm

(7 1/4 hüvelyk × 2 1/8 hüvelyk × 4 1/8 hüvelyk)

(szé/ma/mé)

Tömeg: Kb. 0,7 kg

A csomag tartalma:

Fő egység (1 db)

Beszerelési és csatlakoztatási alkatrészek (1 szett)

Egyes kereskedők nem forgalmazzák a kiegészítők teljes választékát. Erről az adott kereskedőtől kérhet részletes tájékoztatást.



A kivétel és a műszaki adatok bejelentés nélkül megváltozhatnak.

## Védjegyek

A Bluetooth® szó és embléma a Bluetooth SIG, Inc. bejegyzett védjegye; a Sony Corporation licenccel rendelkezik az ilyen megjelölések használatára. A többi védjegy és márkanév a vonatkozó jogtulajdonos tulajdonát képezi.

Az N jel az NFC Forum, Inc. védjegye vagy bejegyzett védjegye az Amerikai Egyesült Államokban és más országokban.

A Windows Media a Microsoft Corporation védjegye vagy bejegyzett védjegye az Amerikai Egyesült Államokban és/vagy más országokban.

A termék egyes részei a Microsoft Corporation szellemi tulajdonjogainak védelme alá esnek. Az ilyen technológiák e terméken kívüli használata vagy terjesztése kizárólag a Microsoft vagy valamely hivatalos leányvállalatának megfelelő engedélyével lehetséges.

Az iPhone, az iPod, az iPod classic, az iPod nano, az iPod touch és a Siri kifejezés az Apple Inc. bejegyzett védjegye az Amerikai Egyesült Államokban és más országokban. Az App Store az Apple Inc. szolgáltatási védjegye.

Az MPEG Layer-3 audiokódolási technológiát és a kapcsolódó szabadalmakat a Fraunhofer IIS és a Thomson licenceli.

A Google, a Google Play és az Android kifejezés a Google Inc. védjegye.

### libFLAC

Copyright (C) 2000-2009, Josh Coalson  
Copyright (C) 2011-2013 Xiph.Org Foundation

Redistribution and use in source and binary forms, with or without modification, are permitted provided that the following conditions are met (A szoftver eredeti vagy módosított verziójának forráskódként vagy bináris formában megvalósuló terjesztését az alábbi rendelkezések szabályozzák):

– Redistributions of source code must retain the above copyright notice, this list of conditions and the following disclaimer. (A forráskód továbbterjesztett csomagjainak meg kell őrizniük a fenti szerzői jogi nyilatkozatot, a jelen rendelkezéseket, valamint az alábbi nyilatkozatot.)

– Redistributions in binary form must reproduce the above copyright notice, this list of conditions and the following disclaimer in the documentation and/or other materials provided with the distribution. (A szoftver bináris formátumban terjesztett változatainak a hozzájuk kapcsolódó és velük terjesztett dokumentációban és más anyagokban meg kell őrizniük a fenti szerzői jogi nyilatkozatot, a jelen rendelkezéseket, valamint az alábbi nyilatkozatot.)

– Neither the name of the Xiph.org Foundation nor the names of its contributors may be used to endorse or promote products derived from this software without specific prior written permission. (Sem a Xiph.org Foundation név, sem a közreműködők neve nem használható fel kifejezett előzetes írásbeli engedély nélkül a jelen szoftverből származó termékek promotálására.)

JELLEN SZOFTVERT A SZERZŐI JOG-TULAJDONOSOK ÉS KÖZREMŰKÖDŐK AKTUÁLIS ÁLLAPOTÁBAN BIZTOSÍTJÁK, KIFEJEZETTEN KIZÁRVA MINDENNEMŰ KIFEJEZETT VAGY VÉLELMEZETT GARANCIÁT, BELEÉRTVE TÖBBEK KÖZÖTT AZ ELADHATÓSÁGRA VAGY ADOTT CÉLRA TÖRTÉNŐ FELHASZNÁLÁSRA VONATKOZÓ VÉLELMEZETT GARANCIÁT. AZ ALAPÍTVÁNY ÉS A KÖZREMŰKÖDŐK SEMMILYEN KÖRÜLMÉNYEK KÖZÖTT NEM FELELŐSEK SEMMILYEN KÖZVETLEN, KÖZVETETT, VÉLETLEN SZERŰ, SPECIÁLIS, BÜNTETŐ VAGY KÖVETKEZMÉNYI KÁRÉRT (IDEÉRTVE, DE NEM KIZÁRÓLAGOS JELLEGSEL A CSERETERMÉKEK VAGY SZOLGÁLTATÁSOK BESZERZÉSÉT, A HASZNÁLAT VESZTESÉGÉT, AZ ADATVESZTÉST VAGY A PROFITVESZTESÉGET, ILLETVE AZ ÜZEMIDŐ-KIESÉST), BÁRHOGYAN OKOZTÁK ÉS BÁRMILYEN JOGÉRTELMEZÉS ALAPJÁN, AKÁR SZERZŐDÉSES JOGVISZONYBAN, SAJÁT FELELŐSSÉG ALAPJÁN VAGY SZERZŐDÉSEN KÍVÜLI JOGVISZONY SORÁN (BELEÉRTVE A GONDATLANSÁGOT IS) KÖVETKEZETT BE, ÉS AMELYET BÁRMILYEN MÓDON A SZOFTVER HASZNÁLATA OKOZOTT, FÜGGETLENÜL ATTÓL, HOGY FIGYELMEZTETTÉK-E ILYEN KÁROK FELMERÜLÉSÉNEK LEHETŐSÉGÉRE.

## Hibaelhárítás

Az alábbi útmutató segítséget nyújt a készülékkel kapcsolatos problémák megoldásában. Mindenekelőtt ellenőrizze a készülék csatlakoztatási és kezelési útmutatóját. A biztosíték használata és a készülék kiszérése a műszerfalból: "Csatlakoztatás és beszerelés" (31. oldal). Ha nem sikerül megoldani a problémát, látogasson el a készülék hátulján feltüntetett támogatási weboldalra.

## Általános

### Nincs hang, vagy nagyon halk a hang

- Ha 2 hangszórós rendszert használ, a hosszszemzeti egyensúlyszabályzó ([FADER]) nem 2 hangszórós konfigurációhoz van beállítva.
- Nagyon alacsony értékre van állítva a hangerő a készüléken vagy a csatlakoztatott eszközön.
  - Növelje a hangerőt a készüléken vagy a csatlakoztatott eszközön.

### Nem csipog a készülék

- Az opcionálisan használható erősítő csatlakoztatva van a készülékhez, és ezért nem a beépített erősítőt használja.

### Törlődött a készülék memóriája.

- Kihúzták a tápkábelt, vagy érintkezési hibás a kábel, illetve kivették – vagy nem megfelelően csatlakoztatták – a jármű akkumulátorát.

### Törlődtek a tárolt rádióadók és törlődött a pontos idő.

#### Kioldott a biztosíték.

### (c) A készülék zajt hallat a gyújtáskapcsoló elforgatásakor

- A vezetékeket nem megfelelően csatlakoztatták a jármű elektronikus eszközeinek áramellátását biztosító csatlakozóhoz.

### Zenelejátszás vagy rádiózás közben bekapcsol a bemutató mód

- Ha a [DEMO-ON] beállítás mellett 5 másodpercig nem kap vezérlési parancsot a készülék, bemutató módra vált.
  - Ha ezt nem szeretné, aktiválja a [DEMO-OFF] beállítást (19. oldal).

### Nem jelenik meg semmi a kijelzőn (vagy eltűnnek róla az információk)

- Be van kapcsolva – azaz [DIM-ON] értékre van állítva – a halványítási funkció (21. oldal).
- Az OFF gomb nyomva tartása esetén elsötétül a kijelző.
  - Az OFF gomb ismételt megnyomásával újra megjeleníthető a kijelző tartalma.
- Szennyezettek a csatlakozók (23. oldal).

### A kijelző/világítás villog.

- Nincs megfelelő áramellátás.
  - Ellenőrizze, hogy az autó akkumulátora elegendő áramot biztosít-e a készüléknek. (12 V-os egyenáram szükséges.)

### Nem működnek a kezelőgombok.

- Tartsa nyomva a DSP/L és a  (vissza)/MODE gombot legalább 2 másodpercig a készülék alaphelyzetbe állításához. Ezzel törli a készülék memóriáját is. A biztonság érdekében vezetés közben soha ne próbálja alaphelyzetbe állítani a készüléket.

## Rádióadások vétele

### (a) Nincs vehető rádióállomás

#### Erős zaj hallható a rádióban.

- Ezt a jelenséget csatlakoztatási hibák okozzák.
  - Ellenőrizze az antenna csatlakozásait.
    - Ha a motoros antenna nem emelkedik ki, ellenőrizze az antennavezérlő vezetéket.

### Nem működik az automatikus hangolás.

- Túl gyengék a fogható jelek.

### Az FM3 sáv 65 MHz-től 74 MHz-ig tartó tartománya nem állítható be.

- Az [AREA] beállítása [EUROPE].
  - Állítsa az [AREA] beállítást [RUSSIA] értékre (19. oldal).

## RDS

### Az RDS szolgáltatások nem vehetők (ha az [AREA] értéke [RUSSIA]).

- Az FM3 bemenet van kiválasztva.
  - Válassza ki az FM1 vagy FM2 elemet.
- Az RDS-szolgáltatások nem állnak rendelkezésre a jelenlegi régióban.

### Néhány másodpercnyi rádióhallgatás után hangolásba kezd a készülék

- A hallgatott adó nem támogatja a TP funkciót, vagy nagyon gyengén fogható a jele.
  - Kapcsolja ki a TA funkciót (11. oldal).

### Nem hallhatók a közlekedési hírek

- Kapcsolja be a TA funkciót (11. oldal).
- Az adó valójában nem sugároz közlekedési híreket, bár kompatibilis a TP funkcióval.
  - Váltson másik adóra.

### A PTY funkció a [- - - - -] feliratot jeleníti meg

- A hallgatott adó nem RDS-adó.
- A készülék nem kapott RDS-adatokat.
- Az adó nem határozta meg az általa sugárzott műsor típusát.

### Villog a rádióadó neve

- A hallgatott adó nem sugároz másik frekvencián.
  - Nyomja meg a  (SEEK -/+ ) gombot, amikor villog a rádióadó neve. Ekkor a [PI SEEK] felirat jelenik meg a kijelzőn, és a készülék elkezd keresni az azonos PI (programazonosító) értékkel rendelkező további frekvenciákat.

## Lejátszás USB-s készülékekről

### Nem lehet zenét lejátszani USB-hubon (USB-elosztón) keresztül

- A készülék nem ismeri fel az USB-hubon keresztül csatlakoztatott USB-eszközöket.

---

## Lassabban kezdődik el az USB-n keresztüli lejátszás

→ Az USB-eszköz bonyolult mappaszerkezetben tárolja a fájlokat.

---

## Időnként megszakad a hang.

- A magasabb bitsűrűségű fájlok lejátszása esetén szórványosan megszakadhat a hang.
- A digitális jogvédelemmel ellátott (DRM-védett) fájlok esetenként nem játszhatók le.

---

## A hangfájl nem játszható le.

→ A nem FAT16 vagy FAT32 fájlrendszerrel formázott USB-eszközök nem támogatottak\*.

\* A készülék a FAT16 és a FAT32 formátumot is támogatja, de egyes USB-eszközök nem támogatják mindkét formátumot. Bővebb információkat az USB-eszközök kezelési útmutatójában találhat, vagy vegye fel a kapcsolatot a gyártóval.

---

## Az album átugrását, az elemek átugrását (Ugrásos üzemmód), valamint a számok név szerinti keresését (Quick-BrowZer) nem hajthatja végre.

- Ezeket a műveleteket nem hajthatja végre, ha egy USB-eszköz Android módban vagy iPod van csatlakoztatva.
  - Állítsa az [USB MODE] beállítást [MSC/MTP] értékre (20. oldal).
  - Távolítsa el az iPodot.
- Az eszköz USB-módja nincs a megfelelő módra állítva.
  - Győződjön meg arról, hogy az eszköz az USB-módjának beállítása MSC/MTP.

---

## A hang nem hallható lejátszás közben Android módban.

- Amikor a készülék Android módban van, a hang csak az androidos okostelefonon hallható.
  - Ellenőrizze a hanglejátszó alkalmazás állapotát az androidos okostelefonon.
  - Előfordulhat, hogy a lejátszás nem működik megfelelően az androidos okostelefonon.

---

## NFC funkció

---

### Az egyérintéses csatlakozás (NFC) nem lehetséges.

- Ha az okostelefon nem válaszol az érintési kísérletre:
  - Ellenőrizze, hogy be van-e kapcsolva az okostelefonon az NFC funkció.
  - Helyezze közelebb az okostelefon N szimbólumát a készülék N szimbólumához.
  - Ha az okostelefont tokban tárolja, vegye ki belőle.

- Az NFC-jelek vételi érzékenysége az eszköztől függ. Ha többszöri próbálkozásra sem sikerül az okostelefonnal való egyérintéses csatlakozás, próbáljon meg manuálisan BLUETOOTH-kapcsolatot létrehozni.

---

## BLUETOOTH

---

### A csatlakoztatni kívánt készülék nem érzékeli az autós médialejátszót.

- A párosítás előtt állítsa párosítási módba az autós médialejátszót.
- Egy BLUETOOTH-eszközhöz való csatlakozás esetén ez az egység nem észlelhető másik eszközként.
  - Bontsa a jelenlegi kapcsolatot, és keresse meg újra az autós médialejátszót a másik készülékkel.
- A párosítás után kapcsolja be a BLUETOOTH-jelek sugárzását (9. oldal).

---

### Nem sikerül kapcsolatot létesíteni.

- A kapcsolatot az egyik készülék (az autós médialejátszó vagy a BLUETOOTH-készülék) vezérli, nem mindkettő.
  - Vagy a BLUETOOTH-készülekről csatlakozzon az autós médialejátszóhoz, vagy fordítva.

---

### Nem jelenik meg az észlelt eszköz neve.

- A másik eszköz állapotától függően előfordulhat, hogy nem kérdezhető le a neve.

---

### Nincs csengőhang.

- A telefon csöngése közben növelje meg a csengetési hangerőt a vezérlőtárcsa forgatásával.
- Lehet, hogy a csatlakoztatott készülék nem megfelelő módon küldi a csengőhangot.
  - Állítsa az [1] értékre a [RINGTONE] beállítást (21. oldal).
- Az első hangszórók nincsenek csatlakoztatva a készülékhez.
  - Csatlakoztassa az első hangszórókat a készülékhez. A telefon csengőhangja csak az első hangszórókból hallható.

---

### Ne hallatszik a másik fél hangja.

- Az első hangszórók nincsenek csatlakoztatva a készülékhez.
  - Csatlakoztassa az első hangszórókat a készülékhez. A másik fél hangja csak az első hangszórókból hallható.

---

### A másik fél túl alacsony vagy túl magas hangerőre panaszodik.

- Módosítsa a megfelelő irányba a mikrofon hangerejét (16. oldal).

---

### **Visszhang vagy zaj terheli a telefonbeszélgetéseket.**

- Csökkentse a hangerőt.
- Az EC/NC módot állítsa az [EC/NC-1] vagy az [EC/NC-2] értékre (16. oldal).
- Erős környezeti zaj esetén próbálkozzon meg a zajok csökkentésével.  
Ha például nyitott ablakkal autózik, és nem tökéletes az útfelület, húzza fel az ablakot.  
Ha a légkondicionáló kelt nagy zajt, csökkentse a fokozatát.

---

### **Nincs csatlakoztatva a telefon.**

- Ha BLUETOOTH-on keresztül hallgat zenét, a telefon akkor sem csatlakozik, ha megnyomja a CALL gombot.  
– Létesítsen kapcsolatot a készülékkel a telefonról.

---

### **Rossz minőségű a telefon hangja.**

- A telefon hangminősége a mobiltelefon vételi körülményeitől függ.  
– Alacsony jelszint esetén keressen olyan helyet járművével, ahol a mobiltelefon erősebb jelet tud venni.

---

### **Nagyon halk vagy nagyon hangos a csatlakoztatott zenelejátszó.**

- A különböző zenelejátszók hangereje különböző.  
– Állítsa be a csatlakoztatott audioeszköz vagy az egység hangerejét.

---

### **A BLUETOOTH-os zenelejátszóról játszott zene nem folyamatos, ugrál.**

- Helyezze közelebb a BLUETOOTH-os lejátszót a készülékhez.
- Ha tokban vagy táskában tárolja a BLUETOOTH-os zenelejátszót, vegye ki belőle, mivel ez is csökkentheti a jelminőséget.
- A közelben rádióhullámokat kibocsátó más BLUETOOTH-os vagy egyéb készülékek is üzemelnek.  
– Kapcsolja ki ezeket a készülékeket.  
– Helyezze távolabb a többi készüléket.
- A készülék és a mobiltelefon közötti kapcsolat felépítésekor egy pillanatra megszakad a zene. Ez nem jelent hibás működést.

---

### **Nem vezérelhető a csatlakoztatott BLUETOOTH-os zenelejátszó.**

- Ellenőrizze, hogy a csatlakoztatott BLUETOOTH-os zenelejátszó támogatja-e az AVRCP profilt.

---

### **Néhány funkció nem működik.**

- Ellenőrizze, hogy a csatlakoztatott készülék támogatja-e a kérdéses funkciókat.

---

### **A készülék váratlanul felvett egy hívást.**

- A csatlakoztatott telefonon be van állítva a hívások automatikus fogadása.

---

### **A párosítás időtúllépés miatt nem sikerül.**

- Lehet, hogy a csatlakoztatni kívánt készüléken túl rövid idő van beállítva a párosítás lebonyolítására.  
– Próbálja meg a rendelkezésre álló időn belül végrehajtani a párosítást.

---

### **Párosítás sikertelen.**

- Előfordulhat, hogy az egység nem párosítható egy korábban párosított BLUETOOTH-eszközzel az egység inicializálása után, ha az egység párosítási adatai a BLUETOOTH-eszközön vannak. Ebben az esetben törölje az egység párosítási adatait a BLUETOOTH-eszközzel, majd párosítsa őket újból.

---

### **Nem működik a BLUETOOTH funkció.**

- Kapcsolja ki a készüléket – ehhez 2 másodpercnél valamivel hosszabb ideig kell nyomva tartani az OFF gombot –, és kapcsolja be újra.

---

### **Kihangosítós módban zajló telefonálás közben nem szólnak meg az autó hangsugárzói.**

- Ha a hang a mobiltelefonból szól, állítsa át a telefont, hogy a jármű hangszóróira küldje a hangot.

---

### **Nem aktív a Siri Eyes Free**

- Hajtsa végre a kihangosítási funkcióhoz szükséges készülékgisztrációt a Siri Eyes Free funkciót támogató iPhone-on.
- Aktiválja az iPhone Siri funkcióját.
- Bontsa az iPhone BLUETOOTH-kapcsolatát, és csatlakoztassa újra a készülékhez.

---

## **A Sony | Music Center működtetése**

### **Az alkalmazás „Sony | Music Center” alkalmazásban megjelenő neve nem azonos az alkalmazás tényleges nevével.**

- Indítsa el újra az alkalmazást a „Sony | Music Center” alkalmazásban.

---

**A „Sony | Music Center” alkalmazás BLUETOOTH-on keresztül való használata közben a készülék a kijelző szerint automatikusan [BT AUDIO] módra vált.**

- Hiba történt a „Sony | Music Center” alkalmazásban vagy a BLUETOOTH-funkció használat során.
- Indítsa el újra az alkalmazást.

---

**Automatikusan megszakad a „Sony | Music Center”-kapcsolat, amikor a kijelzőn az [IPOD] felirat jelenik meg.**

- Az iPhone-on vagy iPodon futó „Sony | Music Center” alkalmazás nem támogatja az iPodról való lejátszást.
- Válasszon más jelforrást az egységen az [IPOD] helyett, és létesítsen újra „Sony | Music Center”-kapcsolatot (17. oldal).

---

**Automatikusan megszakad a „Sony | Music Center”-kapcsolat, amikor az egység USB-módját [ANDROID] módra váltja át.**

- Az androidos okostelefon nem támogatja a lejátszást az Android módban.
- Állítsa az USB-módot az egységen [MSC/MTP] értékre, és létesítsen „Sony | Music Center”-kapcsolatot (17. oldal).

---

## Üzenetek

A rendszer használata közben az alább ismertetett üzenetek jelenhetnek meg.

---

**HUB NO SUPRT:** A készülék nem támogatja az USB-hubokon keresztüli csatlakozást.

---

### ÉRVÉNYTELEN

- Lehet, hogy a kiválasztott művelet érvénytelen.
- Az [USB MODE] nem változtatható meg iPod eszközön történő lejátszás közben.

---

**IPD STOP:** Befejeződött az iPodon lévő tartalom lejátszása.

- Indítsa el újra a lejátszást az iPodon vagy iPhone-on.

---

**NO AF:** Nincsenek alternatív frekvenciák.

- Nyomja meg a **I◀◀/▶▶I** (SEEK -/+ ) gombot, amikor villog a rádióadó neve. Ekkor a [PI SEEK] felirat jelenik meg a kijelzőn, és a készülék elkezd keresni az azonos PI (programazonosító) értékkel rendelkező további frekvenciákat.

---

**NO TP:** Nincsenek közlekedési jellegű programokat sugárzó adók.

- A készülék folytatja az elérhető TP-adók keresését.

---

### NOT SUPPORT - ANDROID MODE

- Az AOA (Android Open Accessory) 2.0-t nem támogató USB-eszköz csatlakozik a készülékhez, amikor az [USB MODE] értéke [ANDROID].
  - Állítsa az [USB MODE] beállítását [MSC/MTP] értékre (20. oldal).

---

**OVERLOAD:** Túl van terhelve az USB-eszköz.

- Bontsa az USB-eszköz kapcsolatát, és az SRC gombot megnyomva válasszon más jelforrást.
- Az USB-eszköz meghibásodott, vagy nem támogatott a csatlakoztatott eszköz.

---

**READ:** A készülék az adatok beolvasását végzi.

- Várja meg a beolvasási művelet végét. Utána automatikusan elindul a lejátszás. A beolvasás ideje a fájlstruktúrától függ, és komplex szerkezet esetén hosszabb is lehet.

---

**USB ERROR:** Nem játszható le az USB-eszköz tartalma.

- Csatlakoztassa újra az USB-eszközt.

---

**USB NO DEV:** Nincs csatlakoztatott USB-eszköz, vagy nem ismerhető fel a csatlakoztatott eszköz.

- Ellenőrizze, hogy nincs-e érintkezési hiba az USB-aljzatoknál.

---

**USB NO MUSIC:** Nincs lejátszásra alkalmas fájl.

- Csatlakoztasson egy lejátszható fájlkat tartalmazó USB-eszközt (24. oldal).

---

**USB NO SUPRT:** A készülék nem támogatott USB-eszközt észlelt.

- A különböző USB-s készülékek kompatibilitásáról a készülék hátlapján feltüntetett támogatási weboldalon tájékozódhat.

---

## BLUETOOTH funkció:

---

**BTA NO DEV:** Nincs csatlakoztatott BLUETOOTH-eszköz, vagy nem ismerhető fel a csatlakoztatott eszköz.

- Ellenőrizze, hogy megfelelően csatlakoztatta-e a BLUETOOTH-eszközt, illetve hogy létrejött-e a BLUETOOTH-kapcsolat az eszközzel.

---

**ERROR:** Nem hajtható végre a választott művelet.

- Várjon egy kicsit, és próbálkozzon újra.

---

**UNKNOWN:** Nem jeleníthető meg egy név vagy telefonszám.

---

**WITHHELD:** A hívó fél elrejtette a telefonszámát.

---

## Sony | Music Center működtetés:

---

**APP -----:** Nem sikerült kapcsolatot létesíteni az alkalmazással.

→ Hozza létre újra a „Sony | Music Center”-kapcsolatot (17. oldal).

---

**APP DISCNCT:** Megszakadt az alkalmazással létesített kapcsolat.

→ Hozzon létre „Sony | Music Center”-kapcsolatot (17. oldal).

---

**APP DISPLAY:** Nyitva van egy képernyő-beállításokkal kapcsolatos ablak az alkalmazásban.

→ Lépjen ki a képernyő-beállításokkal kapcsolatos ablakból az alkalmazásban. Így újra működni fognak a gombok.

---

**APP LIST:** Nyitva van az USB-eszköz tartalomlistája.

→ Lépjen ki a listából az alkalmazásban. Így újra működni fognak a gombok.

---

**APP MENU:** Nyitva van egy beállításokkal kapcsolatos ablak az alkalmazásban.

→ Lépjen ki a beállításokkal kapcsolatos ablakból az alkalmazásban. Így újra működni fognak a gombok.

---

**APP NO DEV:** A telepített alkalmazással nem ismerhető fel az eszköz, vagy nincs köztük kapcsolat.

→ Hozzon létre BLUETOOTH-kapcsolatot, majd létesítsen újból „Sony | Music Center”-kapcsolatot (17. oldal).

---

**APP SOUND:** Nyitva van egy hangbeállításokkal kapcsolatos ablak az alkalmazásban.

→ Lépjen ki a hangbeállításokkal kapcsolatos ablakból az alkalmazásban. Így újra működni fognak a gombok.

---

**OPEN APP:** A „Sony | Music Center” alkalmazás nem fut.

→ Indítsa el az alkalmazást.

---

## A kormányon lévő távirányítószervekkel kapcsolatban:

---

**ERROR:** Hiba történt a funkció regisztrálása közben.

→ Próbálja meg újra regisztrálni azt a funkciót, amelyiknél a hibajelzést kapta (20. oldal).

---

**TIMEOUT:** Időtúllépés miatt nem sikerült a regisztrálás.

→ Próbálja meg a [REGISTER] felírat villogása alatt, körülbelül 6 másodpercen belül elvégezni a regisztrálást (20. oldal).

---

## Firmware-frissítés működtetése:

---

**FILE ERROR:** A frissítőfájl nem az UBS-eszközön van tárolva.

→ Mentse a frissítőfájlt az USB-eszközre, majd próbálja újra (22. oldal).

---

**UPDATE ERROR PRESS ENTER:** A firmware-frissítés nem megfelelően lett végrehajtva.

→ Az üzenet törléséhez nyomja meg az ENTER gombot, majd próbálja újra. A frissítés közben ne állítsa a gyújtást OFF állásba, és ne vegye ki az USB-eszközt (22. oldal).

→ Helyezze be a frissítőfájlt tároló USB-eszközt, majd nyomja meg az ENTER gombot.

---

Ha fenti tanácsok nem segítettek a probléma megoldásában, forduljon a legközelebbi Sony-márkakereskedőhöz.

### Figyelmeztetések

- Minden földelési vezetékét közös földelési ponthoz kell csatlakoztatni.
- Ügyeljen rá, hogy a kábelek ne kerüljenek csavarok alá és mozgó részekhez (például az ülésínhez).
- A rövidzárlatok elkerülése érdekében a kábelek csatlakoztatása előtt kapcsolja ki a jármű gyújtását.
- A tápkábel (4) először a készülékhez és a hangszórókhöz csatlakoztassa, és csak utána a jármű elektronikai eszközöket ellátó tápcsatlakozójához.
- A biztonság érdekében szigetelőszalaggal szigetelje le a nem csatlakoztatott kábelvégeket.

### Óvintézkedések

- Olyan helyet válasszon a készüléknek, ahol nem zavarja a vezetést.
- Ne szerelje poros, könnyen szennyeződő, erősen vibráló, illetve magas hőmérsékletnek – például közvetlen napfénynek és hővezetékeknek – kitett helyekre a készüléket.
- A balesetmentes és biztonságos beszerelés érdekében csak a mellékelt szerelési alkatrészeket használja.

#### Megjegyzés a sárga színű tápkábelhez

Ha más zenelejátszó készülékek is vannak a járműben, fontos, hogy a járműnek a készüléket kiszolgáló áramkörre a rá csatlakozó készülékek biztosítékainak összesített névleges áramerősségénél nagyobb névleges áramerősséggel rendelkezzen.

#### Beszerelési szög

A beszerelési szögnek 45°-nál kisebbnek kell lennie.

## Szerelési alkatrészek

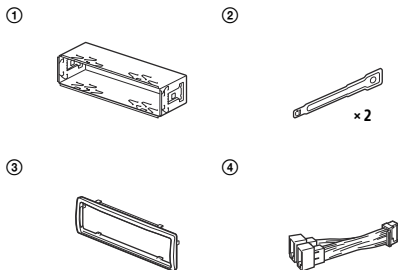

- Az alkatrészjegyzékben nem szerepel a csomag teljes tartalma.
- A tartókonzolt (1) és a védőkeret (3) a gyárban a készülékre csatlakoztatják. A beszerelés megkezdése előtt a kioldópálcákkal (2) vegye le a tartókonzolt (1) a készülékről. A részleteket lásd: "A védőkeret és a tartókonzolt levétele" (34. oldal).
- Őrizze meg a kioldópálcákat (2), mert a jövőben is szükség lehet rájuk, ha ki kell szerelni a készüléket a járműből.

# Csatlakoztatás

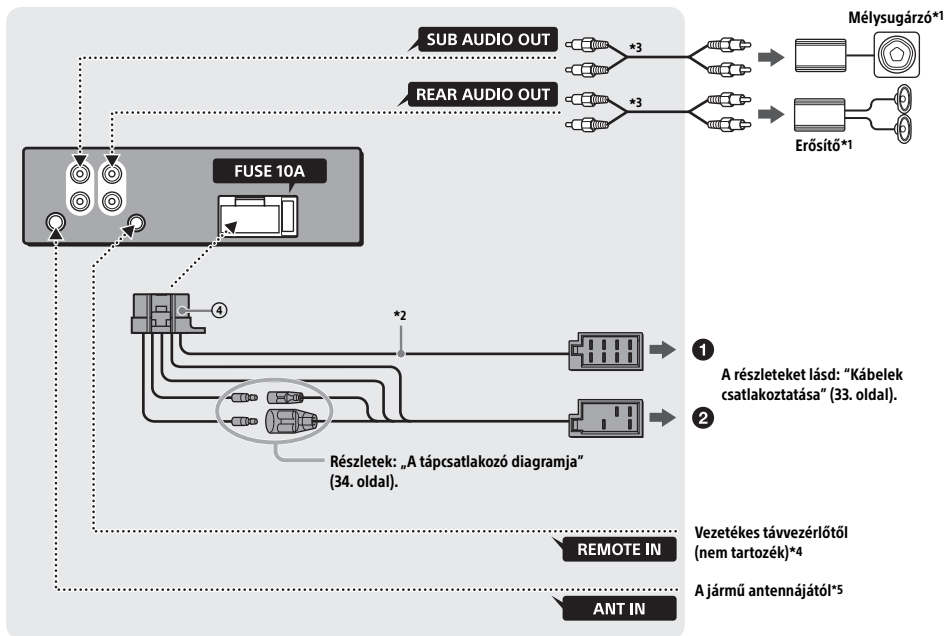

\*1 Nem tartozék

\*2 Hangsugárzó-impedancia:  $4-8 \Omega \times 4$

\*3 RCA-audiókábel (nem tartozék)

\*4 A jármű típusától függően lehet, hogy adaptert kell használni a vezetékes távvezérlőhöz (az adapter nem tartozék). A vezetékes távvezérlő használata: "A vezetékes távvezérlő használata" (34. oldal).

\*5 A jármű típusától függően lehet, hogy adaptert kell használni az antenna csatlakozójához (ez nem tartozék).



## Kábelek csatlakoztatása

Ha átjátszóegység nélküli motoros antenna van a járműben, és a mellékelt tápkábelrel ④ csatlakoztatja a készüléket, az antenna megsérülhet.

### 1 A jármű hangszóróinak csatlakozói felé

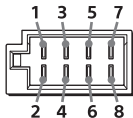

1	Hátsó hangszóró (jobb oldali)	⊕	Lila
2		⊖	Lila/fekete csíkozású
3	Első hangszóró (jobb oldali)	⊕	Szürke
4		⊖	Szürke/fekete csíkozású
5	Első hangszóró (bal oldali)	⊕	Fehér
6		⊖	Fehér/fekete csíkozású
7	Hátsó hangszóró (bal oldali)	⊕	Zöld
8		⊖	Zöld/fekete csíkozású

### 2 A jármű tápcsatlakozója felé

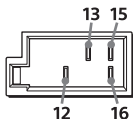

12	Folyamatos tápellátás	Sárga
13	Motoros antenna és erősítővezérlő csatlakozója (REM OUT)	Kék/fehér csíkozású
15	Kapcsolható tápellátás	Piros
16	Földkábel	Fekete

## A mélysugárzó egyszerű csatlakoztatása

A mélysugárzó erősítő nélkül is használható, ha az egyik hátsó hangszóró aljzatához csatlakoztatja.

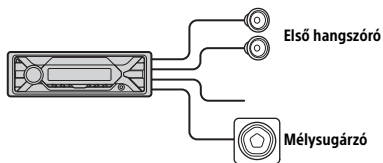

### Megjegyzések

- Ehhez a konfigurációhoz elő kell készíteni a hátsó hangszóró kábeleit.
- Ilyen szituációban 4–8 ohmos, illetve – a sérülések elkerülése érdekében – megfelelő teljesítménykezelési kapacitással rendelkező mélysugárzót kell használni.

## A memória tápellátása

Ha a sárga tápkábel csatlakoztatva van, a memória áramkörei folyamatos áramellátást kapnak akkor is, ha a gyújtás ki van kapcsolva.

## Hangszórók csatlakoztatása

- A hangszórók csatlakoztatása előtt kapcsolja ki a készüléket.
- 4–8 ohmos, illetve – a sérülések elkerülése érdekében – megfelelő teljesítménykezelési kapacitással rendelkező hangszórókat kell használni.

## A tápcsatlakozó diagramja

Ellenőrizze a jármű elektronikai eszközök tápellátását biztosító csatlakozóját, és ügyeljen az egyes kábelek/csatlakozók helyes megfeleltetésére.

Elektronikus eszközök tápcsatlakozója

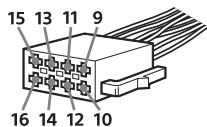

### Szokásos elrendezés

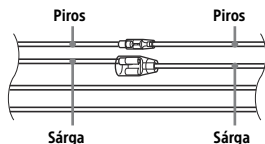

12	Folyamatos tápellátás	Sárga
15	Kapcsolható tápellátás	Piros

### A piros és sárga vezetékek felcserélt pozíciója esetén

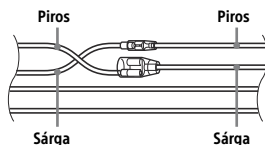

12	Kapcsolható tápellátás	Sárga
15	Folyamatos tápellátás	Piros

### ACC állás nélküli gyújtókapcsolós járművek esetén

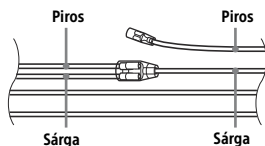

A kábelek/csatlakozók megfeleltetése és összekötése után csatlakoztassa a készüléket a jármű tápcsatlakozójához. Ha a készülékkel kapcsolatban felmerült problémájára vagy kérdésére nem talál választ ebben az útmutatóban, kérje a jármű forgalmazójának segítségét.

## A vezetékes távvezérlő használata

- 1 A vezetékes távvezérlő használatát a [SET STEERING] menüben található [STR CONTROL] beállítás [PRESET] értékre állításával engedélyezheti (19. oldal).

## Elhelyezés

### A védőkeret és a tartókonzoll levétele

A beszerelés megkezdése előtt vegye le a tartókeretet ③ és a tartókonzollt ① a készülékről.

- 1 Fogja az ujjai közé a védőkeret ③ két szélét, és húzza kifelé.

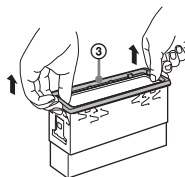

- 2 Kattanásig tolja be mindkét kioldópálcát ②, és húzza lefelé a tartókonzollt ①, majd húzza felfelé a készüléket.

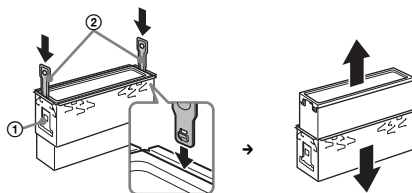

A kampónak befelé kell néznie

## A készülék beszerelése a műszerfalba

A főegység elhelyezése előtt ellenőrizze, hogy a szorítók a beépítőkeret ① mindkét oldalán 2 mm-re (3/32 hüvelykre), befelé hajlanak-e.

- 1 Helyezze a tartókeretet ① a műszerfalba, és hajtsa kifelé a kallantyúkat, hogy szorosan illeszkedjen a konzol.

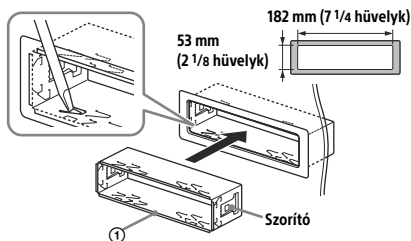

- 2 Helyezze be a készüléket a tartókonzolba ①, és helyezze rá a védőkeretet ③.

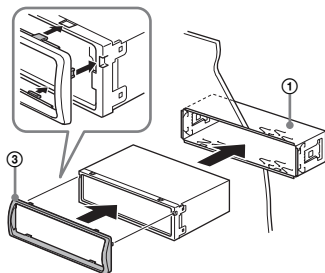

### Megjegyzések

- Ha a kallantyúk a konzol síkjában állnak vagy befelé hajlanak, a készülék rögzítése nem lesz biztonságos, és a készülék kicsúszhat a műszerfalból.
- Ellenőrizze, hogy a védőkeret ③ mind a négy kallantyúja megfelelően illeszkedik-e a készülék vájtaiba.

## Az előlap levétele és felhelyezése

A részleteket lásd: "Az előlap levétele" (6. oldal).

## Az egység alaphelyzetbe állítása

A részleteket lásd: "A készülék alaphelyzetbe állítása" (7. oldal).

## A biztosíték cseréje

A biztosíték cseréje esetén ügyeljen rá, hogy az eredeti biztosítékon feltüntetett névleges áramerősséggel azonos áramerősségű biztosítékot használjon. A biztosíték kioldása esetén ellenőrizze a tápcsatlakozást, és cserélje ki a biztosítékot. Ha a csere után az új biztosíték is kiég, az a készülék hibájára utalhat. Ilyen esetben forduljon a legközelebbi Sony márkaképviselethez.

Biztosíték (10 A)

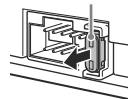





**Magyar**

A Sony Corporation kijelenti, hogy a berendezés megfelel a 2014/53/EU irányelvnek.

Az európai uniós megfelelőségi nyilatkozat teljes szövege a következő internetcímen található:

<http://www.compliance.sony.de/>

## Támogatási webhely

Kérdéseivel érdemes felkeresnie az alábbi támogatási webhelyet, ahol a legfrissebb támogatási információkat is megtalálja:

<http://www.sony.eu/support>

Regisztrálja termékét online most:

<http://www.sony.eu/mysony>



<http://www.sony.net/>

©2017 Sony Corporation